

Spannzange / Collet ER16 DIN6499
 Spannereich / Clamping range: 1,0 - 10,0

Gewindebohrzange / Tapping Collet
 ET-1-16 M1-M6

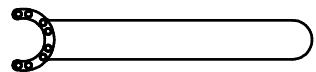

Spannzangenschlüssel für
 innenliegende Mutter
 Clamping wrench for
 internal collet
EA 16 K

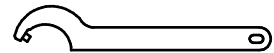

Hakenschlüssel
 mit Zapfen
 Hook wrench
 with fixed pin
DIN1810 B 40x42

Doppelverzahnung Lizenz Traub
 double tooth system licence Traub

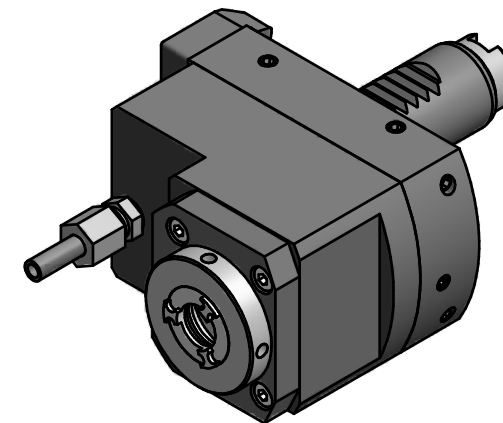
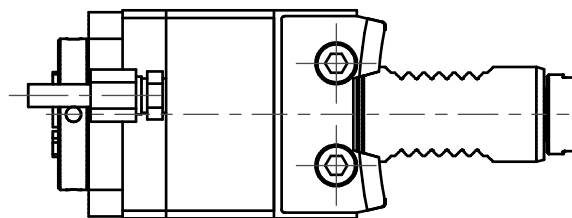

Copyright **EWS Tool Technologies**
 Weitergabe und Vervielfältigung dieser Unterlage,
 Verwertung und Mitteilung ihres Inhalts nicht
 gestattet, soweit nicht ausdrücklich zugestanden.
 Zuwiderhandlungen verpflichten zu Schadenersatz.

Bemerkung - Note

Technische Daten - technical data

Benennung - Title

M1 / M2 = 24 / 12 Nm
 n1 / n2 = 6000 / 12000 1/min
 i (N1:N2) = 1:2

Axial Bohr u. Fräskopf achsversetzt
Ax. drill. and mill. head offset

name	date
Seeh	04.04.2008

Technische Aenderungen vorbehalten!
 Subject to technical modifications!

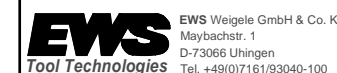

Nr.
50.2516G200RL11M

DIN A3

MNR: 100312

IDENT: D-EWS-059195 A

Blatt - page 1 (1)