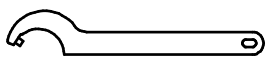
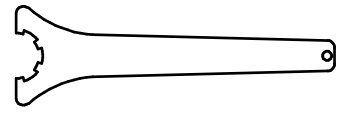

Spannzange / collet ER25 DIN6499
 Spannbereich / clamping range: 1,0 - 16,0

 Hakenschlüssel mit Zapfen
 Hook wrench with fixed pin
 DIN1810 B 40x42

 Spannzangenschlüssel
 Clamping wrench
 DIN 225

Copyright **EWS Tool Technologies**
 Weitergabe und Vervielfältigung dieser Unterlage,
 Verwertung und Mitteilung ihres Inhalts nicht
 gestattet, soweit nicht ausdrücklich zugestanden.
 Zuwiderhandlungen verpflichten zu Schadenersatz.

Innen- und Aussenkuehlung / Inside and outside coolant supply
 Kein Trockenlauf / No dry run
 Kuehlmittelfiltrierung-50µ / coolant filtration-50µ

Bemerkung - Note Nicht ohne Kuehlmittel betreiben! Not for use without coolant-fluid!	Technische Daten - technical data M1 / M2 = 25 / 25 Nm n1 / n2 = 8000 / 8000 1/min i (N1:N2) = 1:1 pmax = 70 bar	Benennung - Title Radial Bohr und Fräskopf <i>Radial drilling and milling head</i>	name date	Technische Aenderungen vorbehalten! Subject to technical modifications! Nr. 60.3025G300RIKV MNR: 112078 IDENT: D-EWS-008426 A Blatt - page 1 (1)
			drawing 06.03.2007	

