

Spannzange / collet ER32 DIN6499
 Spannbereich / clamping range: 2,0 - 20,0

Gewindebohrzange / tapping collet
 ET-1-32 M5-M12

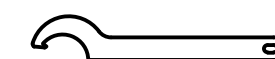

Hakenschlüssel
 mit Nase
 Hook wrench with
 nose end
 DIN1810 A 58x62

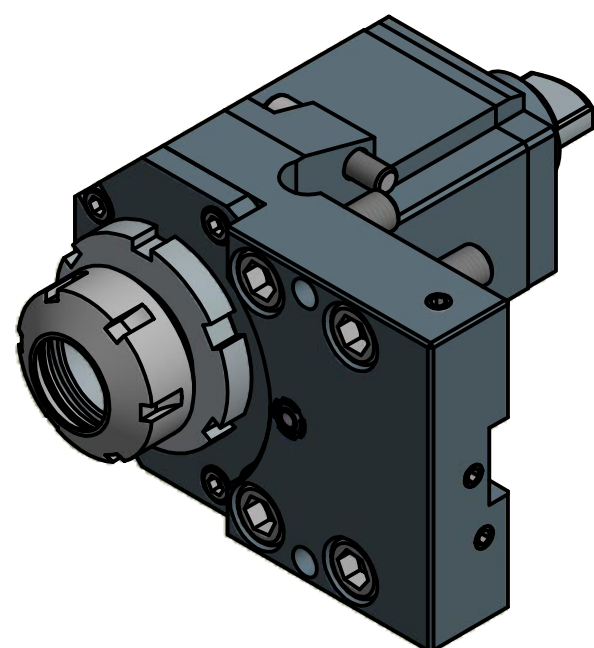
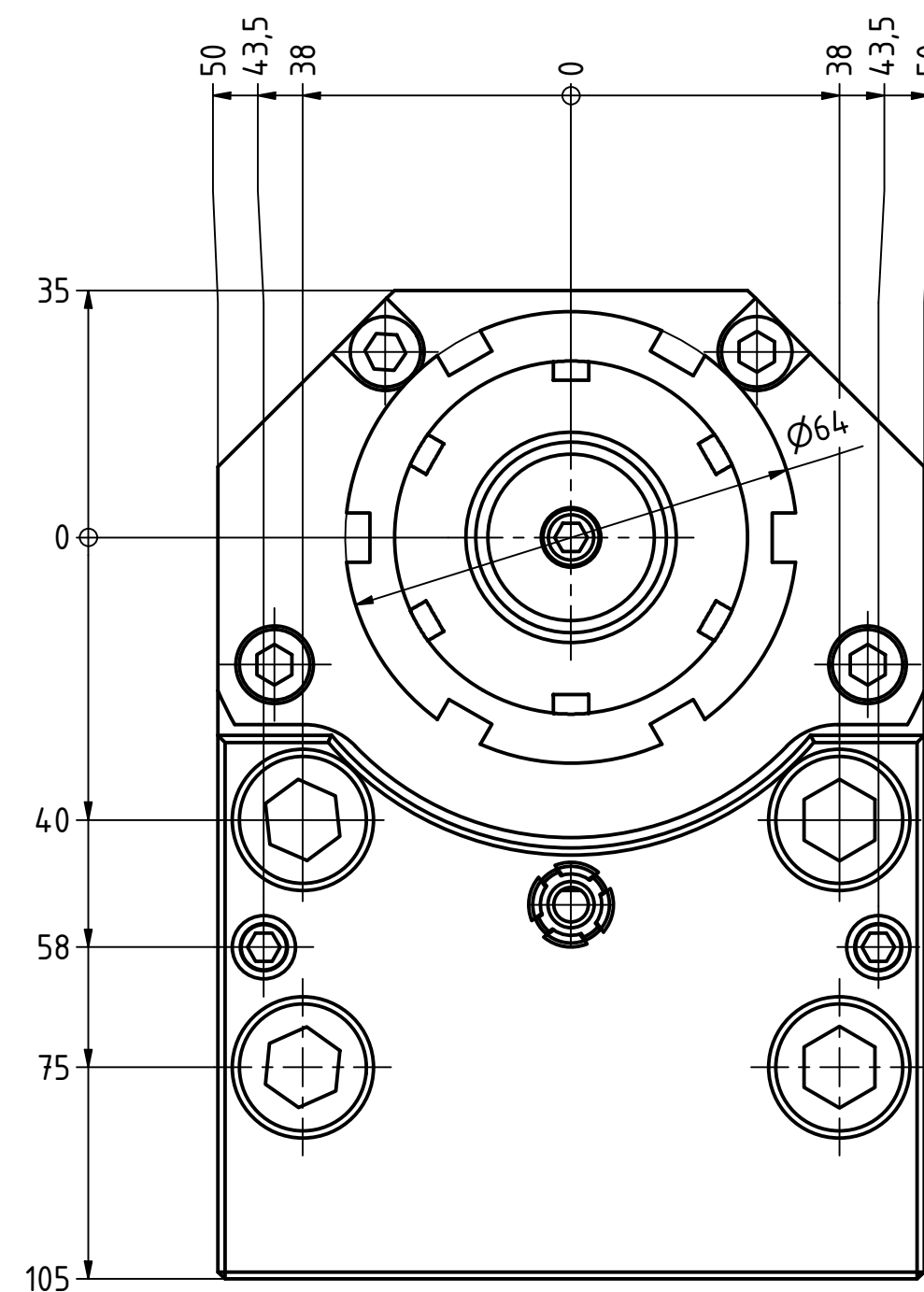
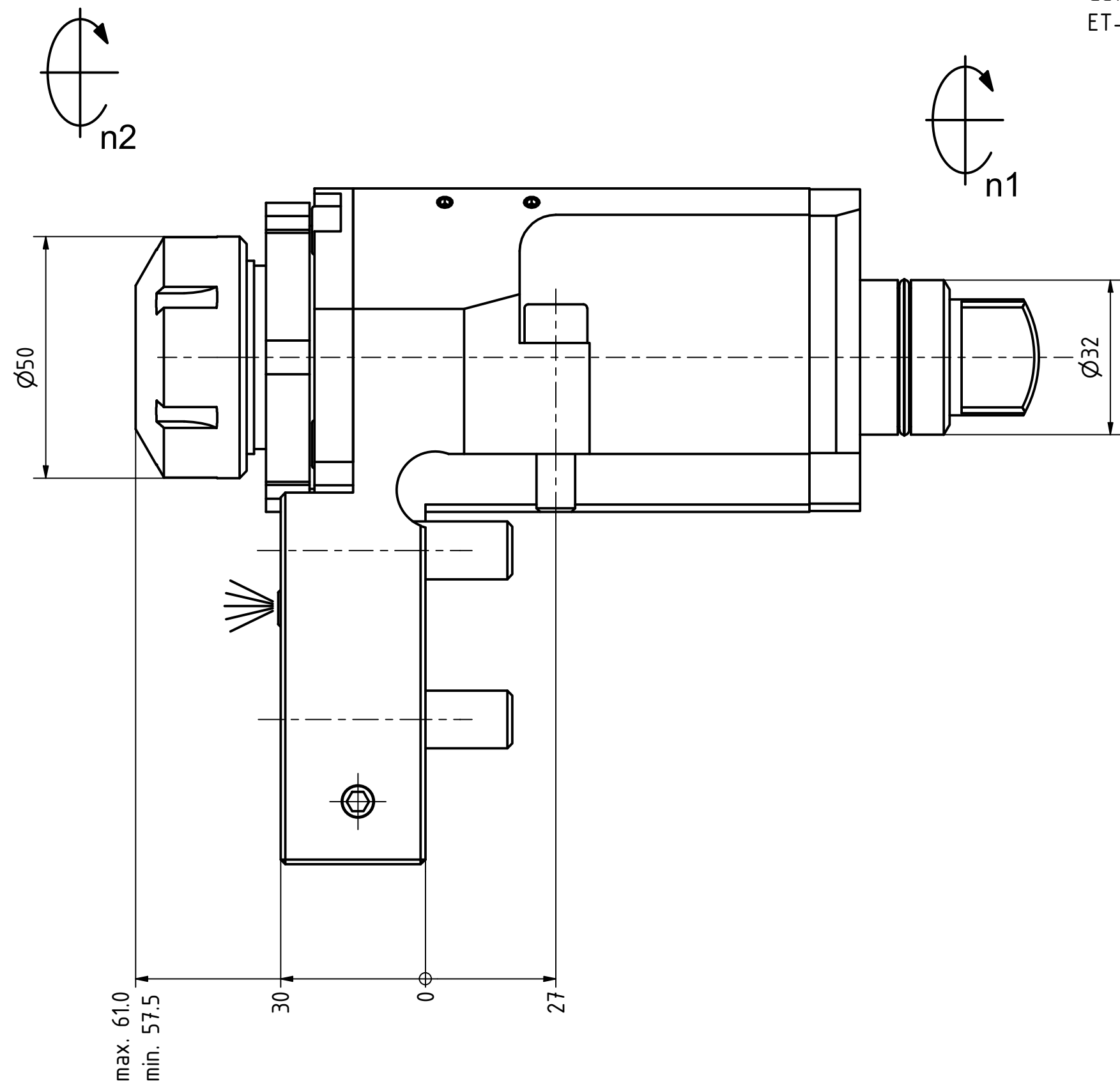

Spannzangenschlüssel
 Clamping wrench
 232

Copyright **EWS Tool Technologies**
 Weitergabe und Vervielfältigung dieser Unterlage,
 Verwertung und Mitteilung ihres Inhalts nicht
 gestattet, soweit nicht ausdrücklich zugestanden.
 Zuwiderhandlungen verpflichten zu Schadenersatz.

Bemerkung - Note

Technische Daten - technical data

Weight = 5.628 [kg]
 Torque max. (M1/M2) 5000 / 5050 [Nm]
 Speed max. (n1/n2) 1 / 1 [1/min]
 Gear ratio (i) = n1:n2

Benennung - Title

Axial Bohr und Fräskopf
 Axial drilling and milling head



Nr. - No.
 40.3232SL200BMT

Technische Änderungen vorbehalten!
 Subject to technical modifications!

IDENT: D-EWS-010161

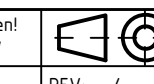

REV: -/-

MNR.

116275

QR