

6 | 5 | 4 | 3 | 2 | 1

D
C
B
A

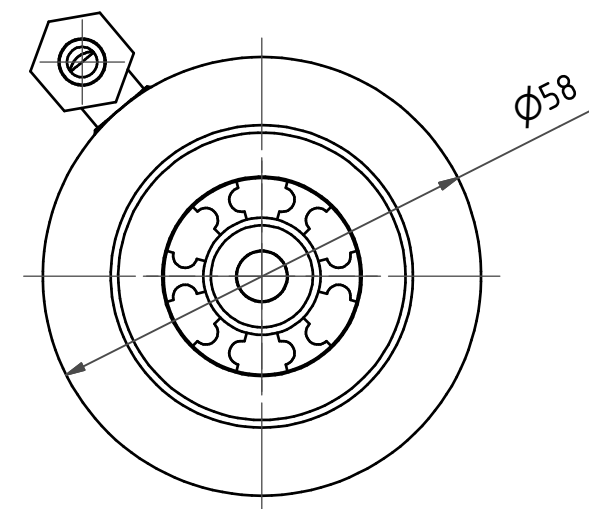
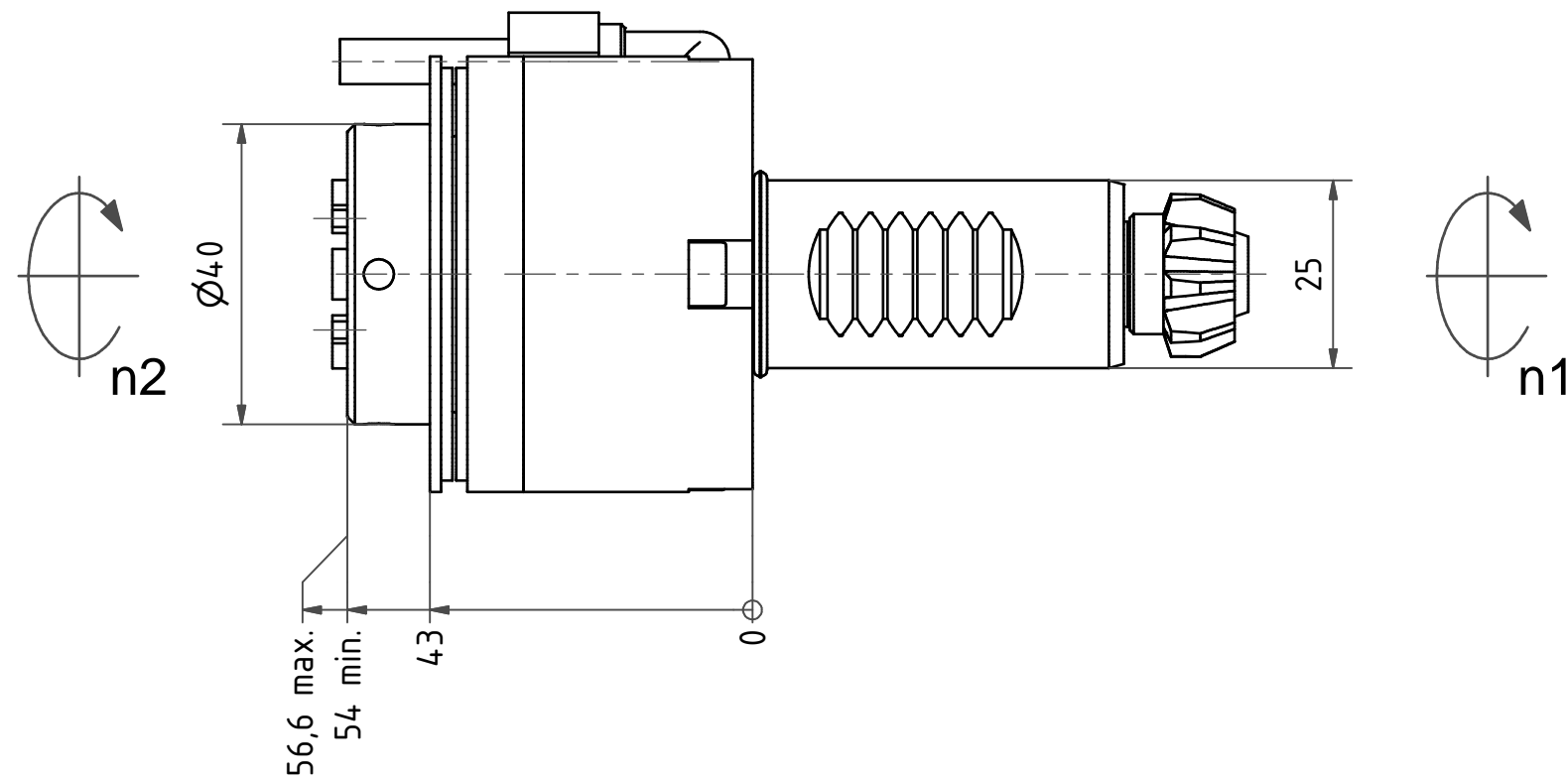

Spannzange / collet ER20 DIN6499
Spannbereich / clamping range: 1,0 - 13,0

Gewindebohrzange / tapping collet
ET-1-20 M2-M6

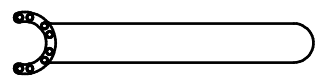

Spannzangenschlüssel für
innenliegende Mutter
Clamping wrench for
internal collet
EA 20 K

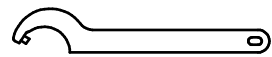

Hakenschlüssel
mit Zapfen
Hook wrench
with fixed pin
DIN1810 B 40x42

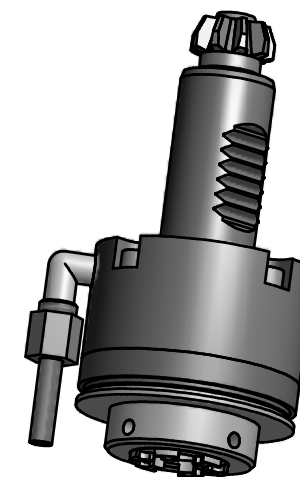

Copyright **EWS Tool Technologies**
Weitergabe und Vervielfältigung dieser Unterlage,
Verwertung und Mitteilung ihres Inhalts nicht
gestattet, soweit nicht ausdrücklich zugestanden.
Zuwendungen verpflichten zu Schadenersatz.

Bemerkung - Note

Technische Daten - technical data

Benennung - Title

M1 / M2 = 16 / 16 Nm
n1 / n2 = 8000 / 8000 1/min
i (N1:N2) = 1:1

Axial Bohr und Fräskopf
Axial drilling and milling head

name	date
drawing Theiss	30.09.2009

EWS EWS Weigete GmbH & Co. KG
Maybachstr. 1
D-73066 Uhingen
Tel. +49(0)7161/93040-100
Tool Technologies

Technische Aenderungen vorbehalten! Subject to technical modifications!	
Nr.	40.2520ABCBIM
DIN A3	

MNR: 120561 IDENT: D-EWS-080214 - Blatt - page 1 (1)

6 | 5 | 4 | 3 | 2 | 1