

W-Verzahnung Lizenz Index-Werke  
*W-tooth system licence Index-Corporation*

Spannzange / *collet* ER25 DIN6499  
 Spannbereich / *clamping range*: 1,0 - 16,0

Gewindebohrzange / *tapping collet*  
 ET-1-25 M3-M10

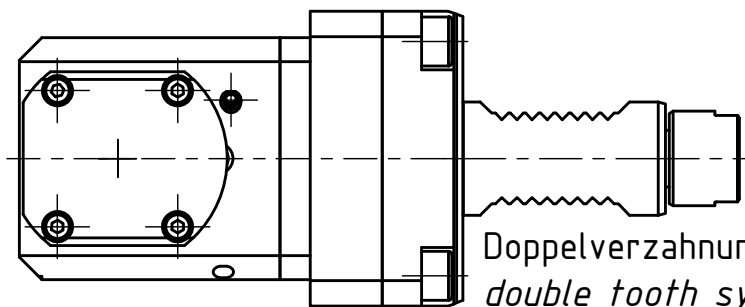

Doppelverzahnung Lizenz Traub  
*double tooth system licence Traub*

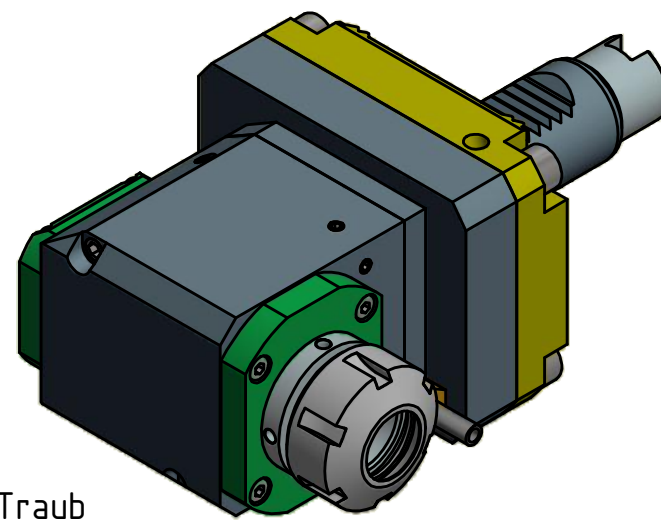
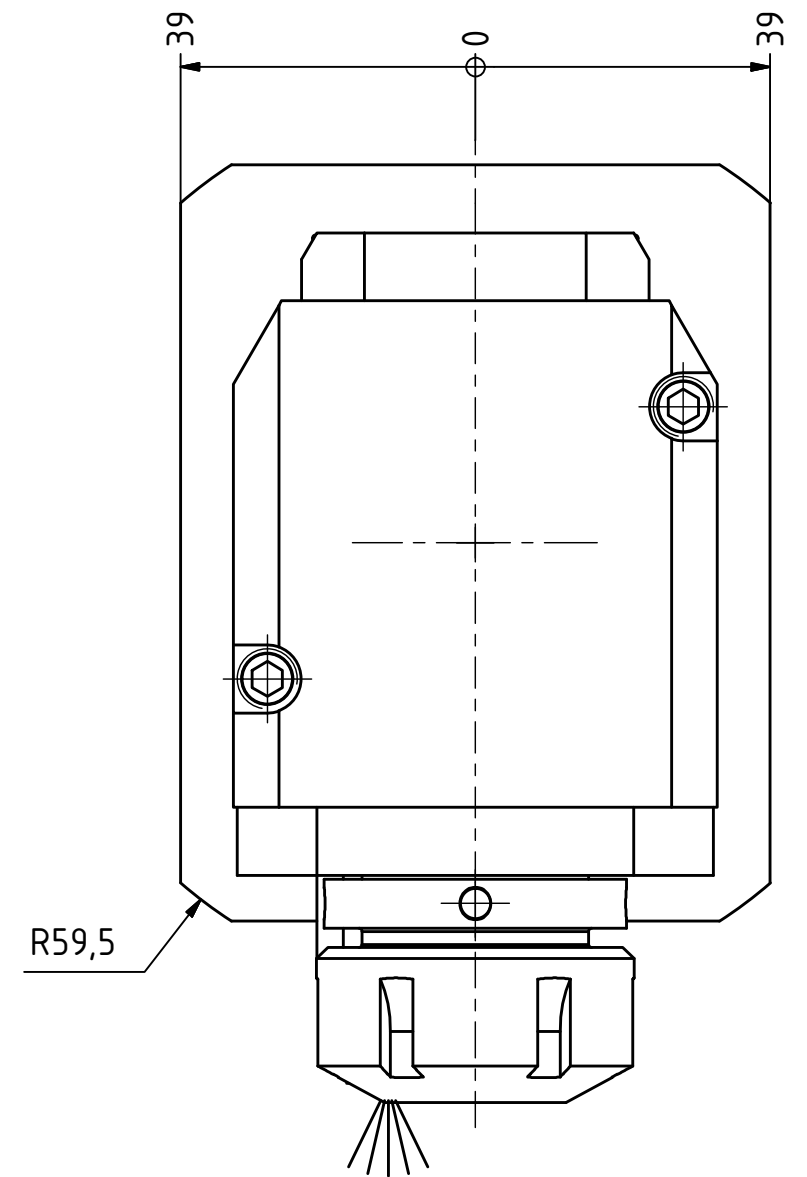

Hakenschlüssel  
 mit Zapfen  
*Hook wrench  
 with fixed pin*  
 DIN1810 B 40x42

Spannzangenschlüssel  
*Clamping wrench*  
 225

Copyright **EWS Tool Technologies**  
 Weitergabe und Vervielfältigung dieser Unterlage,  
 Verwertung und Mitteilung ihres Inhalts nicht  
 gestattet, soweit nicht ausdrücklich zugestanden.  
 Zuwiderhandlungen verpflichten zu Schadenersatz.

Bemerkung - *Note*

Technische Daten - *technical data*

Weight = 5.147 [kg]  
 Torque max. (M1/M2) = 20 / 40 [Nm]  
 Speed max. (n1/n2) = 6000 / 3000 [1/min]  
 Gear ratio (i)=n1:n2 = 2:1

Benennung - *Title*

Radial Bohr und Fräskopf  
*Radial drilling and milling head*

**EWS**  
 Tool Technologies

Nr. - *No.*  
 60.3025G300RLI2W

Technische Änderungen vorbehalten!  
*Subject to technical modifications!*

IDENT: DEWS037852



REV: -/A

MNR.

133092

QR