

EWS Varia-V3

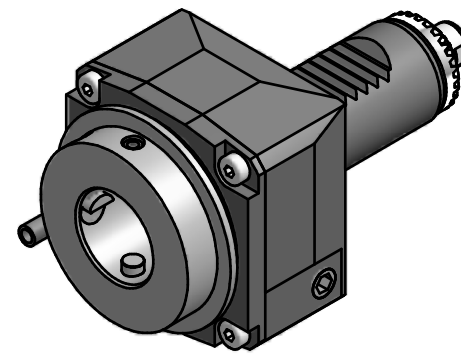

Copyright **EWS Tool Technologies**  
 Weitergabe und Vervielfältigung dieser Unterlage,  
 Verwertung und Mitteilung ihres Inhalts nicht  
 gestattet, soweit nicht ausdrücklich zugestanden.  
 Zuwiderhandlungen verpflichten zu Schadenersatz.

Bemerkung - Note

Technische Daten - technical data

Benennung - Title

M1 / M2 = 25 / 25 Nm  
 n1 / n2 = 8000 / 8000 1/min  
 i (N1:N2) = 1:1

**Axial Bohr und Fräskopf**  
**Axial drilling and milling head**

name	date
drawing	27.03.2007

Technische Aenderungen vorbehalten!  
 Subject to technical modifications!

**EWS** EWS Weigete GmbH & Co. KG  
 Maybachstr. 1  
 D-73066 Uhingen  
 Tel. +49(0)7161/93040-100

Nr. **40.30V3KTNC65**

DIN A3

MNR: 134139 IDENT: D-EWS-009774 A Blatt - page 1 (1)