

Spannzange / collet ER40 DIN6499  
 Spannungsbereich / clamping range: 3,0 - 26,0

Gewindebohrzange / tapping collet  
 ET-1-40 M6-M16

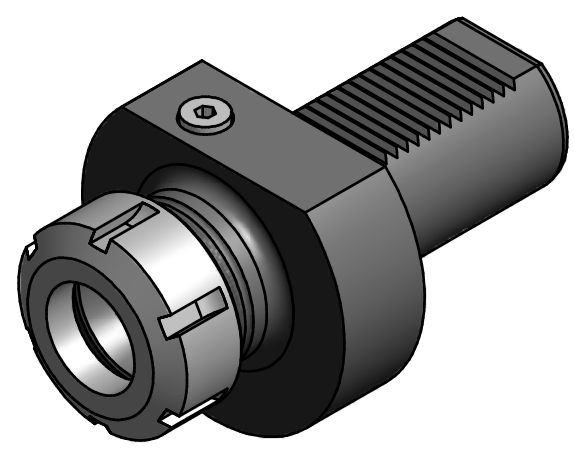

Bemerkung - Note	Copyright <b>EWS Tool Technologies</b> Weitergabe und Vervielfältigung dieser Unterlage, Verwertung und Mitteilung ihres Inhalts nicht gestattet, soweit nicht ausdrücklich zugestanden. Zuwiderhandlungen verpflichten zu Schadenersatz.	Benennung - Title <b>Spannzangenaufnahme</b> <i>Collet chuck holder</i>	name	date	Technische Änderungen vorbehalten! <i>Subject to technical modifications!</i>	Nr. <b>31.5040</b>	DIN A3
			drawing	Haury			
			<b>EWS</b> Weigete GmbH & Co. KG Maybachstr. 1 D-73066 UHINGEN Tel. +49(0)7161/93040-100		MNR: 135944	IDENT: D-EWS-053481 -	Blatt - page 1 (1)