

Capto C5-Aufnahme
Capto C5-Adaptor

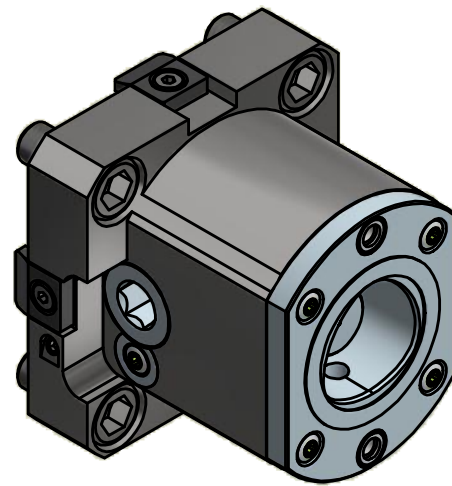
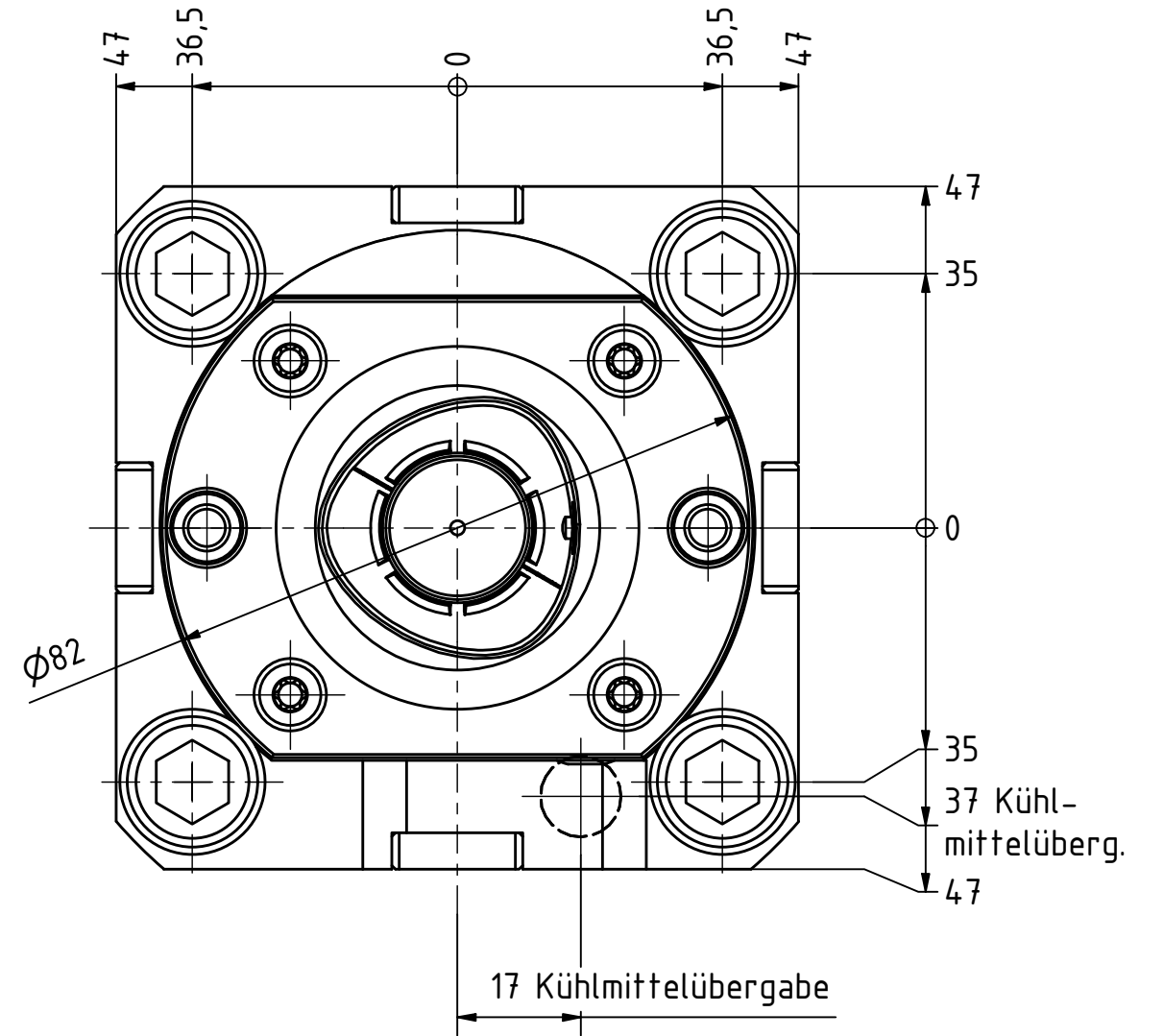
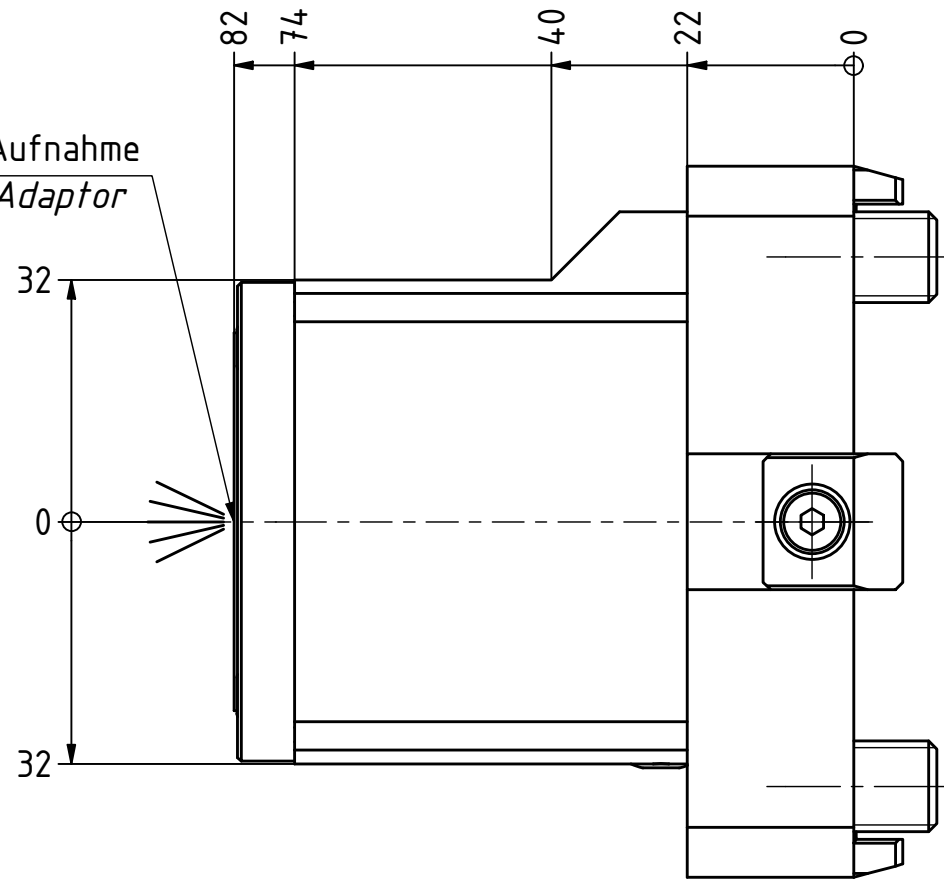

Copyright **EWS Tool Technologies**
Weitergabe und Vervielfältigung dieser Unterlage,
Verwertung und Mitteilung ihres Inhalts nicht
gestattet, soweit nicht ausdrücklich zugestanden.
Zuwiderhandlungen verpflichten zu Schadenersatz.

Bemerkung - Note
Capto Spannsatz:
Capto clamping unit:

SW = 12 mm
MA = 70 Nm

Technische Daten - technical data
Weight = 3.465 [kg]

Benennung - Title
Bohrstangenhalter
Boring bar holder

EWS Tool Technologies
EWS Weigle GmbH & Co. KG
Maybachstr. 1
D-73066 Uhingen
www.ews-tools.de
Nr. - No.
19.BMTC5VL6L82

Technische Änderungen vorbehalten!
Subject to technical modifications!
IDENT: DEWS096915
MNR.
198753

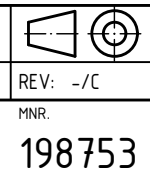

QR