

DIN 69893 HSK-A

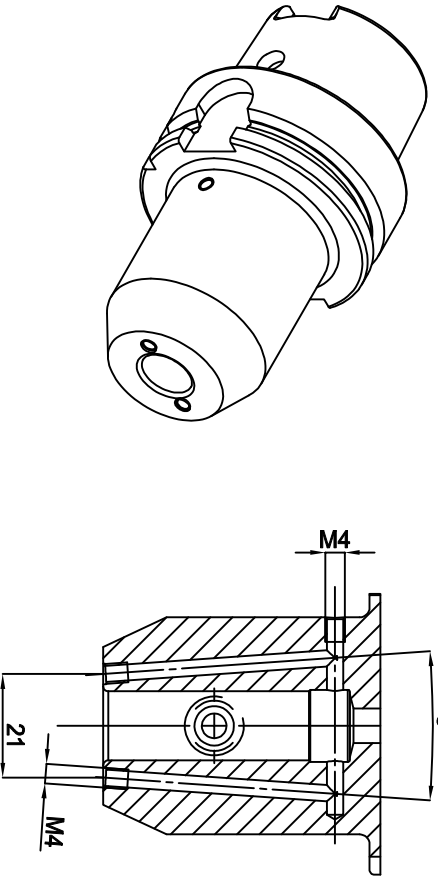

WSW TOOLS

Zeichner		Material	BSInCoS (1.7131)	A4	Oberfläche	-
geprüft		Maße	-	getrieben	gehärtet	-
best.		gew. Brut	-	Maßstab	Härteprobe	-
Datum	05.02.2020	gewuchtet	-	1:1	Sanstrahlung	-
Artikel-Nr.	W139058	Artikel-Nr.	DIN69893 HSK A63 Ø14-80 KKB	Fräseraufnahme	Artikel Nr.	27_HSK63A14WL_80_KKB