

**Produkt Datenblatt Modell uvex i-5 guard 9183 180**

**UVEX ARBEITSSCHUTZ GMBH, Würzburger Str. 181-189,  
D-90766 Fürth**

**1. Produktcharakteristik**

- moderne Schutzbrille in technologischem Design
- weiche, flexible Nasenauflage für druckfreien Tragekomfort und rutschfesten Halt
- x-tended eyeshield für erhöhten Schutz vor umherfliegenden Partikeln, Staub und Schmutz
- x-tended sideshield für erhöhten Seitenschutz
- mehrstufige Bügelinklination ermöglicht eine einfache Anpassung an jede Gesichtsform
- längenverstellbare x-twist technology für flexibles, bequemes Anpassen der Bügel an jede Kopfform
- weiche Bügelenden für druckfreien, rutschfesten Sitz
- inkl. Zusatzrahmen für noch höheren Tragekomfort und Dichtsitz
- mit bewährter uvex supravision Beschichtungstechnologie
- metallfrei

## 2. Technische Details Tragkörper

### Fassung

Material	TPU / TPE / POM
Merkmal	mehrstufige Inklination, individuell einstellbar
Farbe	blau, anthrazit

### Zusatzrahmen

Material	TPEE / TPR
Farbe	anthrazit
Artikelnummer Ersatzrahmen	9183001

### Kennzeichnung

Hersteller	W
EN-Norm	166
mechanische Festigkeit	F (45 m/s)
Beständigkeit gg. Teilchen hoher Geschwindigkeit bei extremen Temperaturen	T
Konformitätszeichen	CE

## 3. Technische Details Scheibe

Material	PC
Scheibendicke	1,9 mm bei PD
Beschichtung	uvex supravision excellence
Farbe	farblos
UV-Schutz	UV400



### Kennzeichnung

Schutzstufe	2C-1,2 (EN 170)
Hersteller	W
optische Klasse	1
mechanische Festigkeit	F (45 m/s)
Beständigkeit gg. Teilchen hoher Geschwindigkeit bei extremen Temperaturen	T
Oberflächenbeständigkeit gegen kleine Teilchen	K

Beständigkeit gegen Beschlagen	N
Konformitätszeichen	CE
Fabriksymbol	

#### 4. Logistische Informationen

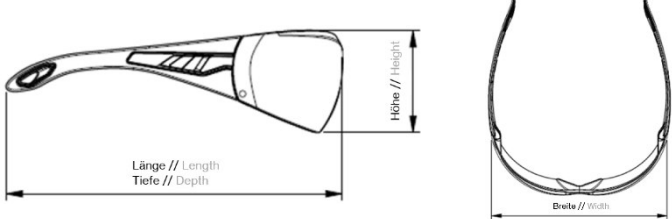
##### Produkt

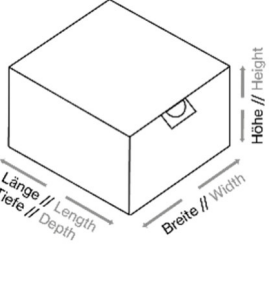
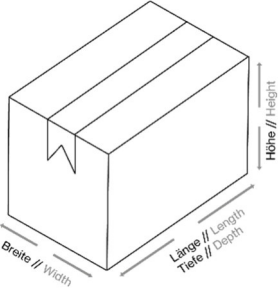
Gewicht	35g		
Maße (L x B x H) in mm			
	Bild nur als Referenz 158 x 148 x 50		
	<b>VE 1</b>	<b>VE 2</b>	<b>VE 3</b>
EAN-Code	4031101827957	4031101827957	4031101827957
Menge in Stk.	1	5	160
Maße (L x B x H) in mm			
	Bild nur als Referenz 60 x 150 x 58	Bild nur als Referenz 190 x 165 x 78	Bild nur als Referenz 600 x 400 x 400
Nettogewicht	35g	175g	5,6 kg
Bruttogewicht	61g	362g	12,48 kg
Ursprungsland	Deutschland		

#### 5. Sonstiges

Normerfüllung	EN 166 + EN 170
PSA-Kategorie	Kategorie II