

Produkt Datenblatt Modell uvex x-fit guard 9199 180

**UVEX ARBEITSSCHUTZ GMBH, Würzburger Str. 181-189,
D-90766 Fürth**

1. Produktcharakteristik

- klassische Schutzbrille mit guter Augenraumabdeckung
- geringes Gewicht
- innovatives Bügel-Scharnier-Konzept ermöglicht die Anbringung der uvex Comfort Slider für einen optimalen Sitz
- inkl. Zusatzrahmen für erhöhten Tragekomfort und Dichtsitz
- uvex supravision Beschichtungstechnologie
- metallfrei

2. Technische Details Tragkörper**Bügel**

Material	ABS
Farbe	grau transluzent

Zusatzrahmen

Material	PC/PBT / EVA
Farbe	schwarz
Artikelnummer Ersatzrahmen	9199001

Kennzeichnung	
Hersteller	W
EN-Norm	166
mechanische Festigkeit	F (45 m/s)
Beständigkeit gg. Teilchen hoher Geschwindigkeit bei extremen Temperaturen	T
Konformitätszeichen	CE

3. Technische Details Scheibe

Material	PC
Scheibendicke	1,9 mm bei PD
Beschichtung	uvex supravision excellence
Farbe	farblos
UV-Schutz	UV400
Kennzeichnung	
Schutzstufe	2C-1,2 (EN 170)
Hersteller	W
optische Klasse	1
mechanische Festigkeit	F (45 m/s)
Beständigkeit gg. Teilchen hoher Geschwindigkeit bei extremen Temperaturen	T
Oberflächenbeständigkeit gegen kleine Teilchen	K
Beständigkeit gegen Beschlagen	N
Konformitätszeichen	CE
Fabriksymbol	

4. Logistische Informationen

Produkt

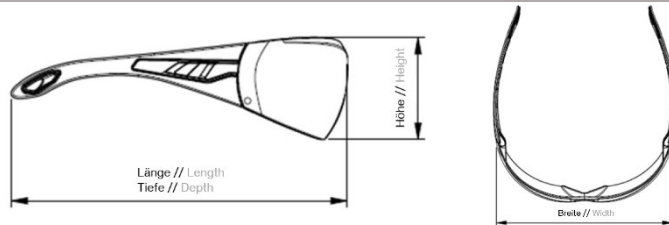
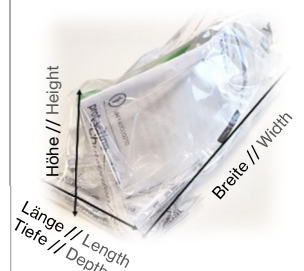
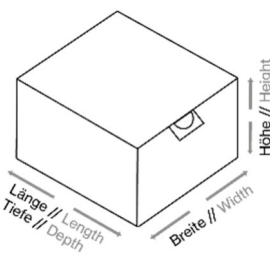
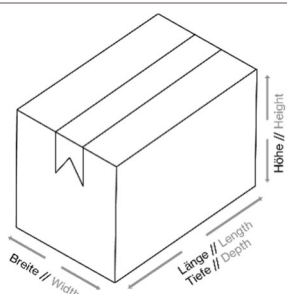
Gewicht	29g		
Maße (L x B x H) in mm			
	155 x 142 x 46		
	VE 1	VE 2	VE 3
EAN-Code	4031101821665	4031101821665	4031101821665
Menge in Stk.	1	5	160
Maße (L x B x H) in mm			
	65 x 152 x 58	190 x 165 x 78	600 x 400 x 400
Nettogewicht	29g	145g	4,64 kg
Bruttogewicht	55g	332g	11,52 kg
Ursprungsland	Deutschland		

5. Sonstiges

Normerfüllung	EN 166 + EN 170
PSA-Kategorie	Kategorie II