

## U.20B Außenabzieher mit langen Abzieharmen

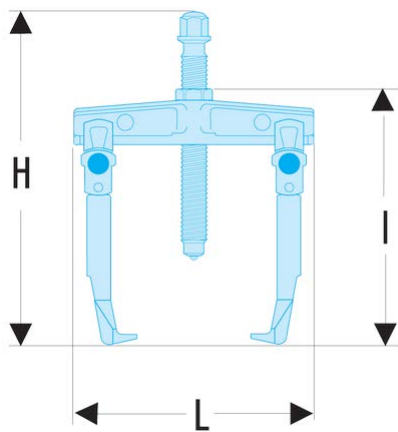

### Produktbeschreibung :

- Sicherheit: Blockierung der Abzieharme auf dem Lager mit der Zentralmutter.
  - Der Abzieher kann nicht vom Lager gleiten.
  - Spindel mit Sicherungskopf. Ein Stift schert ab, falls das zulässige Anziehmoment überschritten wird. Lieferung mit 2 Ersatzstiften.
  - Satz mit 3 Ersatzstiften: U.306-24J3.
  - Mit Arretierschraube U.20-12.
- Die Arretierschraube schützt die Spindel, wenn eine Stange als Drehsicherung des Abziehers benutzt wird.
- Passende Abziehhilfe: Gleithammer U.2.

min.- max. C [mm]:	25 - 260
L x B x H [mm]:	125 x 325 x 370
max. T [mm]:	220
6-Kant [mm]:	24
Abzieharme:	U.20BSE4
Tonnen [t]:	7
Schrauben:	U.20-B1S
Schrauben [mm]:	24
T [kN]:	70
[kg]:	4,300

