

**U.301M U.301 - Selbstspannende Außenabzieher mit breiten Abzieharmen****Produktbeschreibung :**

- **Komfort:** Abzieher mit selbstspannenden Abzieharmen durch Rückholfeder. Der Abzieher bleibt auf dem Lager sitzen, selbst wenn er nicht gespannt ist.
- **Sicherheit:** Eine Leistungs-Begrenzungssicherung wird zerquetscht, wenn die aufgebrachte Kraft zu hoch ist.
- **Passende Abziehhilfe:** Gleithammer U.49AM.
- Spreizeinsatz U.301E1 (U.301P und U.301M)
- Spreizeinsatz U.301E2 (U.301L)

<b>min.- max. C [mm]:</b>	15 - 100
<b>L x B x H [mm]:</b>	90 x 206 x 222
<b>max. T [mm]:</b>	100
<b>Tonnen [t]:</b>	0,9
<b>Schrauben:</b>	U.301M04
<b>T [kN]:</b>	9
<b>[g]:</b>	800
<b>[kg]:</b>	0,800

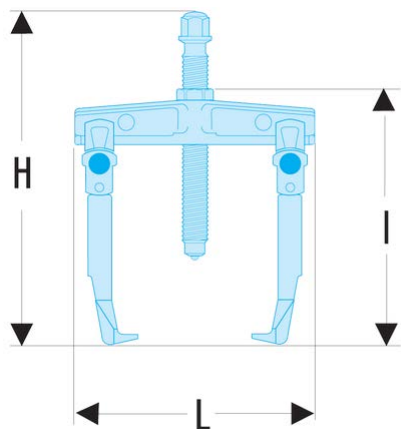