

**U.306-170N U.306N - Innenabzieher****Produktbeschreibung :**

- Vielseitig: Montage mit 2 bzw. 3 Abzieharmen. Umbau möglich auf Außenabzieher mit den Abzieharmen U.306G1 + Spindel U.306-4 oder Abzieharmen U.306G10 + Spindel U.306-2 oder Abzieharmen U.306G15 + Spindel U.306-3 (mit ihrer Verlängerung geliefert).
- Komfort: Abzieher mit selbstspannenden Abzieharmen durch Rückholfeder. Der Abzieher bleibt auf dem Lager sitzen, selbst wenn er nicht gespannt ist.
- Sicherheit: Blockierung der Abzieharme auf dem Lager mit einem Räderad. Der Abzieher kann nicht vom Lager gleiten.
- Spindel mit Sicherungskopf: ein Stift schert ab, falls das zulässige Anziehmoment überschritten wird. Lieferung mit 2 Ersatzstiften.
- Satz mit 3 Ersatzstiften: siehe die Ersatzteiltabelle entsprechend der Zugkraft des Abziehers.
- Passende Abziehhilfen: Gleithammer U.306M (Direktmontage) und Abziehvorrichtung U.40 (Montage mit Ring und Mutter U.306A1, separat bestellbar).

min.- max. C [mm]:	50 - 170
L x B x H [mm]:	135 x 285 x 320
max. T [mm]:	190
6-Kant [mm]:	18
Abzieharme:	U.306G20
Tonnen [t]:	4
Schrauben:	U.306-2
Schrauben [mm]:	18
T [kN]:	40
[kg]:	1,800

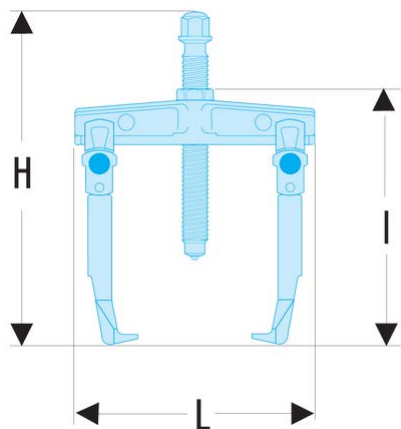