

U.310-230N Innenabzieher**Produktbeschreibung :**

- Vielseitig: Montage mit 2 bzw. 3 Abzieharmen. Umbau möglich auf Außenabzieher mit den Abzieharmen U.310G1 + Spindel U.20B1 oder Abzieharmen U.310G2 + Spindel U.310-250-10.
- Komfort: Abzieher mit selbstspannenden Abzieharmen durch Rückholfeder. Der Abzieher bleibt auf dem Lager sitzen, selbst wenn er nicht gespannt ist.
- Sicherheit: Blockierung der Abzieharme auf dem Lager mit einem Rändelrad. Der Abzieher kann nicht vom Lager gleiten.
- Passende Abziehhilfen: Hydraulikspindel U.3 und Gleithammer U.2.

min.- max. C [mm]:	50 - 230
L x B x H [mm]:	180 x 360 x 400
max. T [mm]:	200
6-Kant [mm]:	24
Abzieharme:	U.310G3
Tonnen [t]:	10
Schrauben:	U.20B1
Schrauben [mm]:	24
T [kN]:	100
[kg]:	4,100

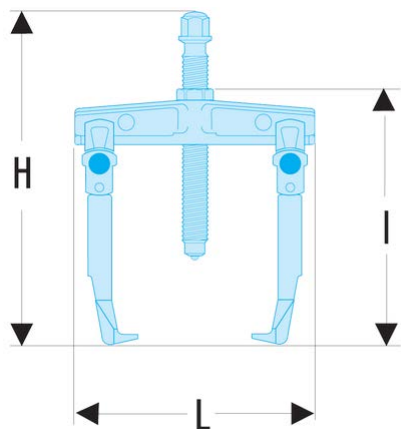