

U.310-250 U.310 - Außenabzieher**Produktbeschreibung :**

- Vielseitig: Montage mit 2 bzw. 3 Abzieharmen. Umbau möglich auf Innenabzieher mit den Abzieharmen U.310G3 + Spindel U.20B1.
 - Komfort: Abzieher mit selbstspannenden Abzieharmen durch Rückholfeder.
 - Sicherheit: Blockierung der Abzieharme auf dem Lager mit einem Rändelrad.
- Der Abzieher bleibt auf dem Lager sitzen, selbst wenn er nicht gespannt ist.
- Der Abzieher kann nicht vom Lager gleiten.
- Passende Abziehhilfen: Hydraulikspindel U.3 und Gleithammer U.2.

min.- max. C [mm]:	15 - 250
L x B x H [mm]:	163 x 380 x 420
max. T [mm]:	250
6-Kant [mm]:	24
Abzieharme:	U.310G2
Tonnen [t]:	10
Schrauben:	U.310-250-10
Schrauben [mm]:	24
T [kN]:	100
[kg]:	5,600

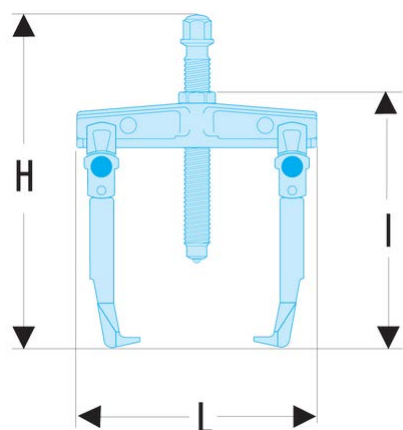