

U.312G160 U.312HJ3 - In U.312HJ3 enthaltene Abzieharme

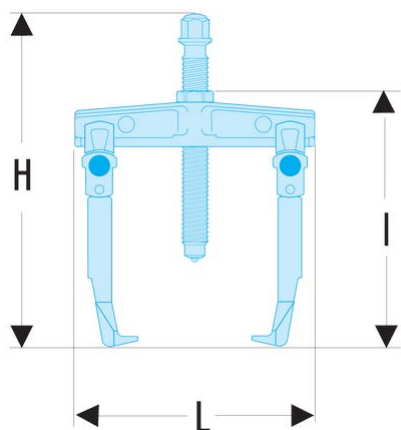

Produktbeschreibung :

- Werkzeug mit einem RFID-Chip, damit es in der Werkstatt wiedergefunden werden kann.
- Der von Facom integrierte Chip garantiert Ihnen leichtes Auffinden und maximale Beständigkeit, ohne Verlust der Ergonomie des Werkzeugs.
- Die Funkwellenidentifikation erfordert eine angemessene Ordnungsausrüstung.
- Genauigkeit ab Werk: $\pm 2\%$ außer: - R.306-25DRFID ($\pm 4\%$). - R.304DARFID ($\pm 6\%$).
- Widerstandskraft des Mechanismus: 50.000 Zyklen (Drehmomentschlüssel bis 200 Nm).
- Verwendbar mit den Zubehörteilen: Anschluss: 9 x 12 oder 14 x 18 mm.
- Drehmomentschlüssel mit einer Drehrichtung, die durch Umstecken der Einsätze zum Lösen benutzt werden können.
- Nummerierte Drehmomentschlüssel, mit Eichzertifikat ISO 6789 geliefert.

| | |
|-----------------------|-----------------|
| min.- max. C [mm]: | 80 - 170 |
| B [mm]: | 200 |
| L x B x H [mm]: | 218 x 220 X 400 |
| max. T [mm]: | 160 |
| Tonnen [t]: | 10 |
| T [kN]: | 100 |
| [kg]: | 0,600 |

