

**U.320H** Hydraulik-Außenabzieher 20 t**Produktbeschreibung :**

- Komfort: Abzieher mit selbstspannenden Abzieharmen durch Rückholfeder. Der Abzieher bleibt auf dem Lager sitzen, selbst wenn er nicht gespannt ist.
- Sicherheit: die Leistung wird von der Pumpe hydraulisch begrenzt. Keine Bruchgefahr des Werkzeugs.
- 1 Druckpresse mit Hohlkolben UWG.320 und Spindel UWG.320H01.
- Verwendung mit der 700 bar Handpumpe UWP.10M.
- Mit der hydraulischen Druckpresse ist nur eine Montage mit 3 Abzieharmen möglich.

min.- max. C [mm]:	100 - 360
L x B x H [mm]:	250 x 700 x 740
max. T [mm]:	265
6-Kant [mm]:	21
Abzieharme:	U.320-13A
Tonnen [t]:	20
Zylinder:	UWG.320
Schrauben:	UWG.320H01
Schrauben [mm]:	21
T [kN]:	200
[kg]:	48,500

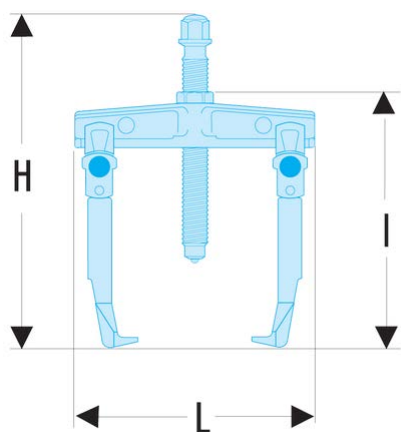