

U.330 Außenabzieher mit großem Spannungsbereich 30 t**Produktbeschreibung :**

- Vielseitig: Montage mit 2 bzw. 3 Abzieharmen.
 - Komfort: Abzieher mit selbstspannenden Abzieharmen durch Rückholfeder.
- Der Abzieher bleibt auf dem Lager sitzen, selbst wenn er nicht gespannt ist.
- Sicherheit: Blockierung der Abzieharme auf dem Lager mit einem Rändelrad.
- Der Abzieher kann nicht vom Lager gleiten.
- Die Spindel wird mit einer Verlängerung geliefert: U.330-14.
 - Passende Abziehhilfe: Hydraulische Druckpresse UWG.330. Bei Verwendung der Presse sind die Spindel UWG.330-H01 und die Hydraulikpumpe UWP.10M erforderlich. Mit der hydraulischen Druckpresse ist nur eine Montage mit 3 Abzieharmen möglich.

min.- max. C [mm]:	100 - 530
L x B x H [mm]:	300 x 900 x 950
max. T [mm]:	550
6-Kant [mm]:	41
Abzieharme:	U.330-08
Tonnen [t]:	30
Schrauben:	U.330-02
Schrauben [mm]:	41
T [kN]:	300
[kg]:	32,400

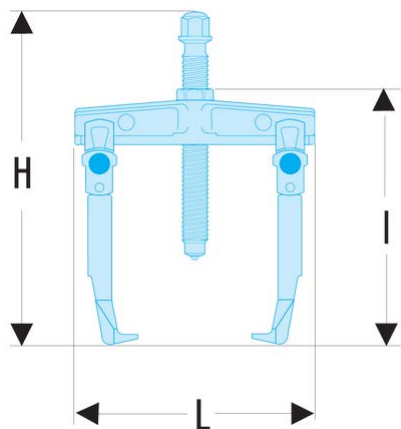