

U.52 U.52 - Abzieher mit Bügel**Produktbeschreibung :**

- Ersatzbügel für U.52 = U.52SE2.
- Satz mit 2 Ersatzstiften für U.52: U.35-5J2.

min.- max. C [mm]:	10 - 150
L x B x H [mm]:	220 x 200 x 250
max. T [mm]:	160
6-Kant [mm]:	17
Abzieharme:	U.52-3
Tonnen [t]:	6
Schrauben:	U.52-1
Schrauben [mm]:	17
T [kN]:	60
[kg]:	1,700

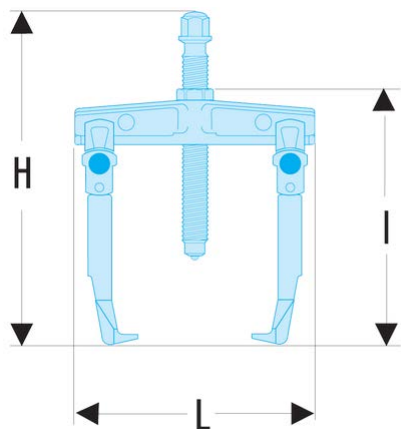