

Garant

ZEICHNUNGSHALTER, DOCUMENT PRESENTER

928740, 955645, 955650, 974830, 974835, 974840

MONTAGEANLEITUNG

Assembly instructions | Ръководство за монтаж | Monteringsvejledning | Asennusohje | Instructions de montage | Istruzioni di montaggio | Upute za montiranje | Montavimo instrukcija | Montageaanwijzing | Monteringsveiledning | Instrukcja montażu | Instruções de montagem | Manual de montaj | Monteringsanvisning | Návod na montáž | Navodila za montažo | Instrucciones de montaje | Montážní návod | Szerelési útmutató

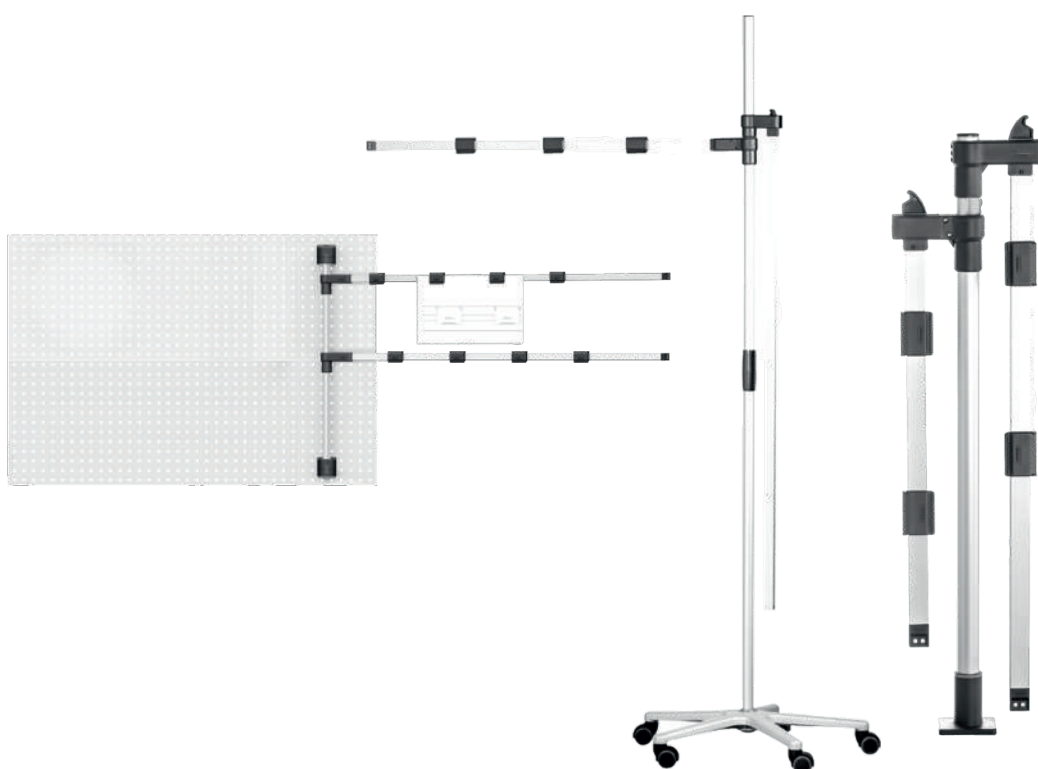

de

en

bg

da

fi

fr

it

hr

lt

nl

no

pl

pt

ro

sv

sk

sl

es

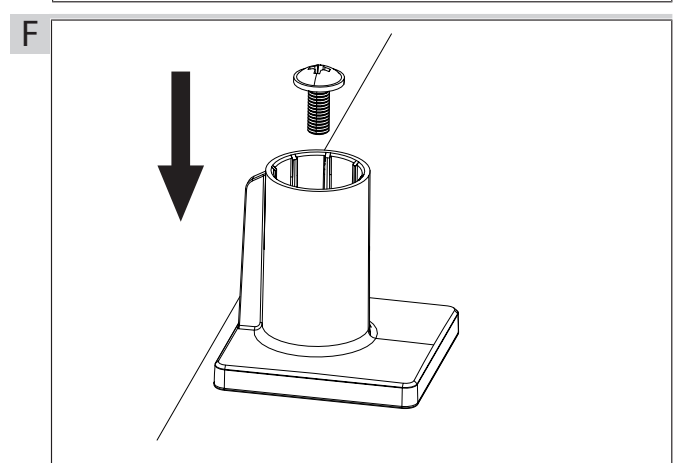
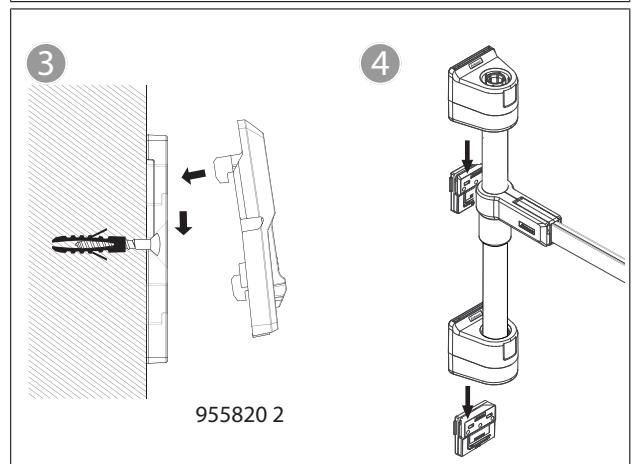
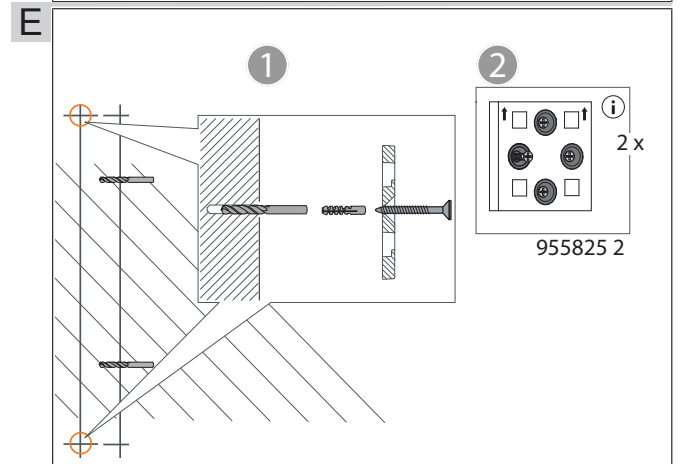
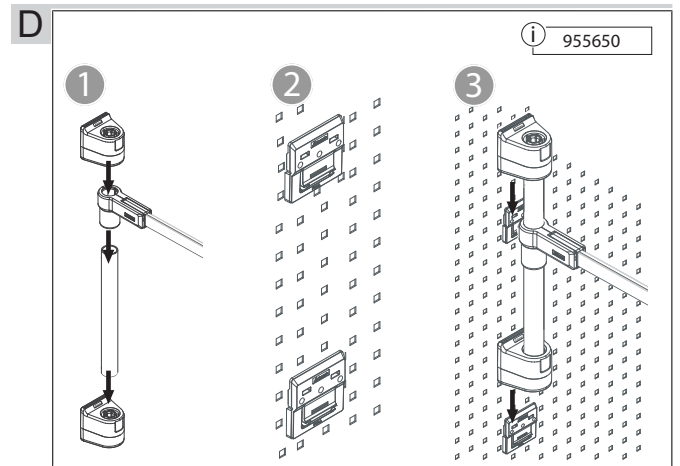
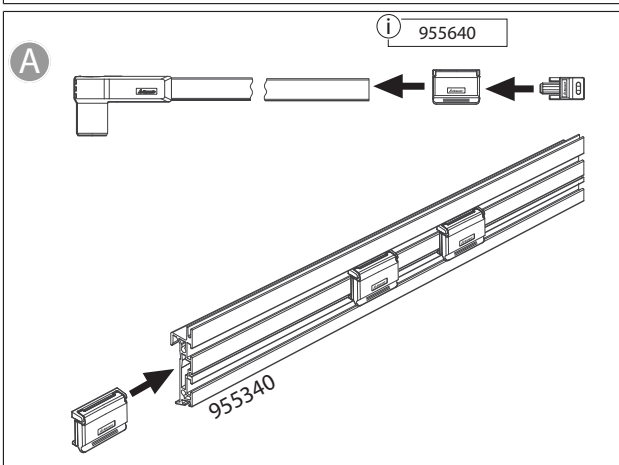
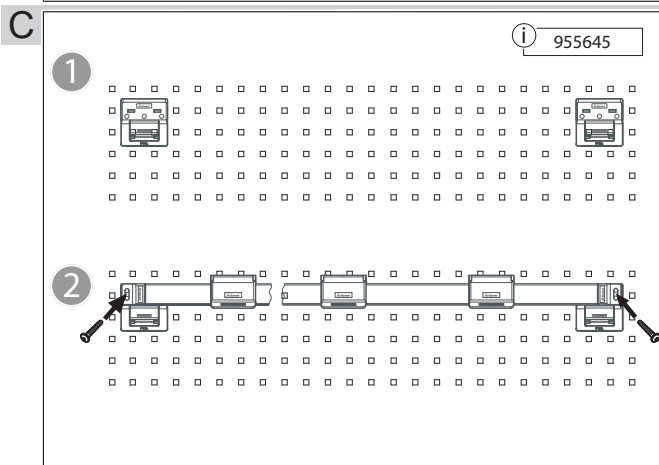
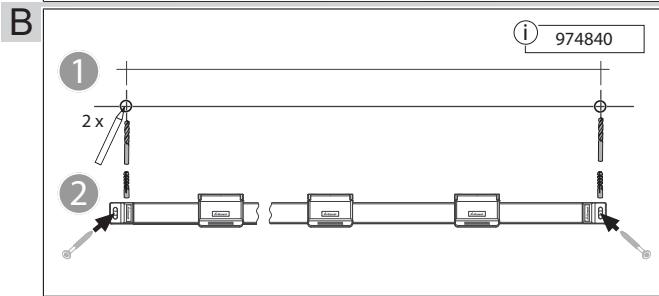
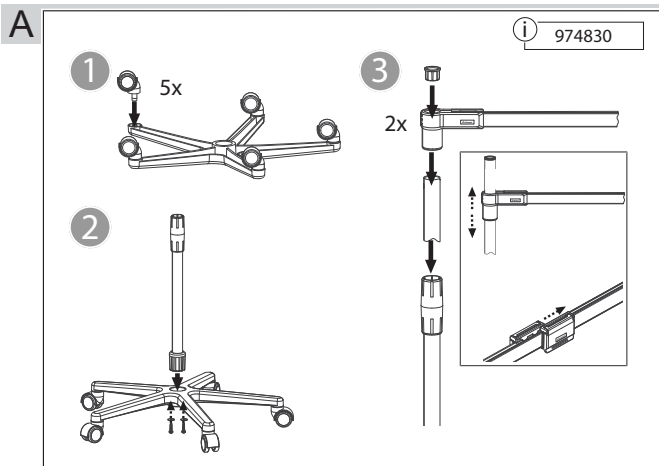

cs

hu



1. Allgemeine Hinweise

 Bedienungsanleitung lesen, beachten, für späteres Nachschlagen aufbewahren und jederzeit verfügbar halten.

Warnsymbole	Bedeutung
 VORSICHT	Kennzeichnet eine Gefahr, die zu einer leichten oder mittleren Verletzung führen kann, wenn sie nicht vermieden wird.
ACHTUNG	Kennzeichnet eine Gefahr, die zu Sachschäden führen kann, wenn sie nicht vermieden wird.
	Kennzeichnet nützliche Tipps und Hinweise sowie Informationen für einen effizienten und störungsfreien Betrieb.

2. Sicherheit

2.1. GRUNDLEGENDE SICHERHEITSHINWEISE

 **VORSICHT**

Kippender Zeichnungshalter

Verletzungsgefahr an Händen, Füßen und Körper durch Kippgefahr des Zeichnungshalter auf unebenem Untergrund.

- » Zeichnungshalter auf ebenen Untergrund abstellen und gegen Wegrollen sichern.

 **VORSICHT**

Schwenkender Zeichnungshalterarm

Verletzungsgefahr an Augen, Kopf, Händen und Körper durch Schwenken des Zeichnungshalterarms.

- » Vor Schwenken des Zeichnungshalterarms auf freies Bewegungsfeld achten.

2.2. BESTIMMUNGSGEMÄSSE VERWENDUNG

Zeichnungshalter zur Aufnahme von klein- und großformatigen Papieren wie Pläne oder technische Zeichnungen.

2.3. SACHWIDRIGER EINSATZ

- Lochwand nur mit dafür vorgesehenem Zubehör bestücken.

3. Gerätebeschreibung

 **A** Document Presenter Mobil (Art.-Nr. 974830).

 **B** Zeichnungshalter (Art.-Nr. 974840) zur Wandmontage.

 **C** Zeichnungshalter (Art.-Nr. 955645) zur Montage an Easyfix-Grundplatte (im Lieferumfang enthalten).

 **D** Schwenkbarer Zeichnungshalter (Art.-Nr. 955650) zur Montage an Easyfix-Grundplatte (im Lieferumfang enthalten).

 **E** Schwenkbarer Zeichnungshalter (Art.-Nr. 955650) zur Montage an Easyfix-Wandmontageplatte.

 **F** Schwenkbarer Zeichnungshalter (Art.-Nr. 928740) zur Montage auf Arbeitsplatte.

4. Montagehinweise

ACHTUNG! Geeignete Dübel und Schrauben für jeweilige Wandbeschaffenheit und Tischmontage wählen.

- GARANT Magnet-Clips (Art.-Nr. 974880) zur beidseitigen Verwendung auf Presenter Schiene. Magnet-Clips kompatibel mit Multifix-Schiene.
- Mobiler Document Presenter bis auf sechs Arme erweiterbar. Für zusätzliche Bestückung der Arme mit Magnet-Clips, Endkappe herausziehen und Clips aufschieben  **C** (A).
- Rohr des schwenkbaren Zeichnungshalters passend zum Lochraster 37 mm kürzbar.

4.1. ZEICHNUNGSHALTER ZUR WANDBEFESTIGUNG

 **B**

Profillänge + 50 mm beachten.

4.2. SCHWENKBARER ZEICHNUNGSHALTER ZUR WANDBEFESTIGUNG

 **E**

Rohrlänge + 26 mm beachten.

5. Wartung

 *Schrauben und Verbindungen regelmäßig auf festen Sitz und korrekte Funktion prüfen.*

6. Lagerung

- Grundkörper und überstehende Komponenten beim Abstellen nicht beschädigen.
- Vor längerer Lagerung gründlich reinigen und konservieren.
- Mit Plane gegen Staub und grober Verschmutzung schützen.

7. Reinigung

Mit trockenem, weichem Tuch reinigen.



Keine chemischen, alkoholischen, schleifmittel- oder lösemittelhaltigen Reinigungsmittel verwenden.

8. Entsorgung

Nationale und regionale Umweltschutz- und Entsorgungsvorschriften für fachgerechte Entsorgung oder Recycling beachten. Metalle, Nichtmetalle, Verbundwerk- und Hilfsstoffe nach Sorten trennen und umweltgerecht entsorgen.

1. General instructions

 Read and observe the operating instructions, keep them as a reference for later and ensure they are accessible at all times.

Warning symbols	Meaning
 CAUTION	Indicates a hazard which if not avoided may lead to minor or moderate injury.
NOTICE	Indicates a hazard which if not avoided may lead to damage to property.
	Indicates useful tips and instructions together with information for efficient and problem-free operation.

2. Safety

2.1. GROUPED SAFETY MESSAGES

CAUTION

Tipping drawing holder

Risk of injury to hands, feet or body, due to danger of drawing holder tipping over on uneven ground.

- » Stand the drawing holder on even ground and provide security against rolling away.

CAUTION

Pivoting drawing holder arm

Pivoting the drawing holder arm poses a risk of injury to eyes, head, hands and body.

- » Before pivoting the drawing holder arm, make sure the field of movement is free.







2.2. INTENDED USE

Drawing holder for holding small and large-sized papers such as plans or technical drawings.

2.3. REASONABLY FORESEEABLE MISUSE

- Fit only the intended accessories to the perforated panel.

3. Device description

-  **A** Document presenter, mobile (Art. No. 974830)
-  **B** Drawing holder (Art. No. 974840) for wall mounting
-  **C** Drawing holder (Art. No. 955645) for mounting on an Easyfix base plate (supplied)
-  **D** Pivoting drawing holder (Art. No. 955650) to be mounted on an Easyfix base plate (supplied)
-  **E** Pivoting drawing holder (Art. No. 955650) to be mounted on an Easyfix wall mounting plate
-  **F** Pivoting drawing holder (Art. no. 928740) for mounting on countertop.

4. Installation instructions

NOTICE! Select suitable dowels and screws for the respective wall properties and table-top mounting.

- GARANT magnetic clips (Art. No. 974880) for use on both sides of the presenter rail. Magnetic clips compatible with Multifix rail.
- The mobile document presenter can be extended to six arms. To additionally mount magnetic clips on the arms, remove the end cap and push the clips on  **C** (A).
- The tube of the pivoting drawing holder can be shortened to fit the 37 mm hole pattern.

4.1. DRAWING HOLDER FOR WALL MOUNTING

B

Note the profile length + 50 mm.

4.2. PIVOTING DRAWING HOLDER FOR WALL MOUNTING

E

Note the tube length + 26 mm.

5. Maintenance

 Regularly check that the screws and connections are fitted securely and working properly.

6. Storage

- When putting into storage, take care not to damage the base body or projecting components.
- Thoroughly clean and apply preservative before prolonged storage.
- Protect against dust and coarse contamination using a tarpaulin.

7. Cleaning

Clean them using a soft dry cloth.

Do not use chemical, alcohol-based, abrasive or solvent-based cleaners.

8. Disposal

Comply with the national and regional environmental protection and disposal regulations for correct disposal or recycling. Segregate items into metals, non-metals, composite materials and consumables and dispose of them responsibly.

de

en

bg

da

fi

fr

it

hr

lt

nl

no

pl

pt

ro

sv

sk

sl

es

cs

hu

5

1. Общи указания



Прочетете и спазвайте ръководството за потребителя, запазете го за по-късна справка и го дръжте на разположение по всяко време.

Предупредителни символи	Значение
ПОВИШЕНО	Обозначава опасност, която може да доведе до леко или средно нараняване, ако не бъде избегната.
УКАЗАНИЕ	Обозначава опасност, която може да доведе до материални щети, ако не бъде избегната.
И	Обозначава полезни съвети и указания, както и информация за ефикасна и безаварийна експлоатация.

2. Безопасност

2.1. ОСНОВНИ УКАЗАНИЯ ЗА БЕЗОПАСНОСТ

ПОВИШЕНО ВНИМАНИЕ

Наклонящ се държач за чертежи

Опасност от нараняване на ръцете, краката и тялото поради риск от преобръщане на държача за чертежи върху неравна основа.

- » Поставете държача за чертежи върху равна основа и го обезопасете срещу преобръщане.

ПОВИШЕНО ВНИМАНИЕ

Въртящо се рамо на държача за чертежи

Опасност от нараняване на очите, главата, ръцете и тялото при завъртане на рамото на държача за чертежи.

- » Преди завъртане на рамото на държача за чертежи се уверете, че има свободно поле за движение.

2.2. УПОТРЕБА ПО ПРЕДНАЗНАЧЕНИЕ

Държач за чертежи за поставяне на малки и широкоформатни листове като планове или технически чертежи.

2.3. УПОТРЕБА НЕ ПО ПРЕДНАЗНАЧЕНИЕ

- Оборудвайте перфорираната стена само с предвидените за нея принадлежности.

3. Описание на уреда

- A** Мобилен Document Presenter (арт. № 974830)
- B** Държач за чертежи (арт. № 974840) за стенен монтаж
- C** Държач за чертежи (арт. № 955645) за монтаж на основна плоча Easyfix (вкл. в окомплектовката на доставката)
- D** Въртящ се държач за чертежи (арт. № 955650) за монтаж на основна плоча Easyfix (вкл. в окомплектовката на доставката)
- E** Въртящ се държач за чертежи (арт. № 955650) за монтаж на плоча за стенен монтаж Easyfix
- F** Държач за въртящ се чертеж (арт. No 928740) за монтаж върху плот.

4. Указания за монтаж

ВНИМАНИЕ! Изберете подходящи дюбели и винтове за съответните свойства на стената и монтаж в горната част на масата.

- GARANT магнитни скоби (арт. № 974880) за използване от двете страни на релса Presenter. Магнитни скоби, съвместими с релса Multifix.
- Мобилен Document Presenter с възможност за разширяване до шест рамена. За допълнително оборудване на рамената с магнитни скоби издърпайте крайната капачка и плъзнете скобите **C** (A).
- Тръбата на въртящия се държач за чертежи може да се скъси в съответствие с шаблона на отвора 37 mm.

4.1. ДЪРЖАЧ ЗА ЧЕРТЕЖИ ЗА СТЕНЕН МОНТАЖ

B
Спазвайте дължината на профила + 50 mm.

4.2. ВЪРТЯЩ СЕ ДЪРЖАЧ ЗА ЧЕРТЕЖИ ЗА СТЕНЕН МОНТАЖ

E
Спазвайте дължината на тръбата + 26 mm.

5. Поддръжка

И Проверявайте редовно затягането и правилното действие на винтовете и съединенията.

6. Съхранение

- Не повреждайте основното тяло и изпъкналите компоненти при демонтажа.
- Преди продължително съхраняване почистете основно и консервирайте.
- Защитете с брезент от прах и замърсяване.

7. Почистване

Почистете със суха и мека кърпа.

Не използвайте почистващи средства, съдържащи химикали, алкохоли, абразиви или разтворители.

8. Предаване за отпадъци

За компетентно предаване за отпадъци или рециклиране спазвайте националните и регионалните наредби за опазване на околната среда и изхвърлянето на отпадъци. Разделете металите, неметалите, композитните материали и спомагателните материали по вид и ги изхвърлете по екологичен начин.

1. Generelle henvisninger



Læs og følg betjeningsvejledningen. Opbevar den, og hold den altid tilgængelig til senere brug.

Advarselssymboler	Betydning
FORSIGTIG	Kendetegner en fare, der kan medføre lette eller mellemstore kvæstelser, hvis den ikke undgås.
BEMÆRK	Kendetegner en fare, der kan medføre tingskade, hvis den ikke undgås.
i	Kendetegner nyttige tips og henvisninger samt oplysninger vedrørende effektiv og problemfri drift.

2. Sikkerhed

2.1. GRUNDLÆGGENDE SIKKERHEDSANVISNINGER

FORSIGTIG

Tegningsholderen kan vælte

Fare for kvæstelser på hænder, fødder og krop som følge af at tegningsholderen vælter på ujævnt underlag.

- » Tegningsholderen skal altid placeres på et jævnt underlag og sikres mod at rulle væk.

FORSIGTIG

Tegningsholderens arm svinger ud

Fare for kvæstelser på øjne, hoved, hænder og krop som følge af at tegningsholderens arm svinger ud.

- » Før tegningsholderens arm svinges ud, skal det sikres, at den kan bevæges frit.

2.2. BESTEMMELSESMÆSSIG ANVENDELSE

Tegningsholder til fastgørelse af papir i små og store formater som f.eks. planer eller tekniske tegninger.

2.3. UKORREKT ANVENDELSE

- Hulvæggen må kun udstyres med egnet tilbehør.

3. Apparatbeskrivelse

A Document Presenter mobil (art.-nr. 974830)

B Tegningsholder (art.-nr. 974840) til vægmontering

C Tegningsholder (art.-nr. 955645) til montering på Easyfix-grundplade (medfølger)

D Svingbar tegningsholder (art.-nr. 955650) til montering på Easyfix-grundplade (medfølger)

E Svingbar tegningsholder (art.-nr. 955650) til montering på Easyfix-vægmonteringsplade

F Svingbartegningsholder (art. nr. 928740) til montering på arbejdsplade.

4. Monteringsanvisninger

BEMÆRK! Vælg passende dybler og skruer til de respektive vægegenskaber og bordmontering.

- GARANT magnet-clips (art.-nr. 974880) til anvendelse på begge sider på Presenter-skinne. Magnet-clips er kompatible med Multifix-skinne.
- Den mobile Document Presenter kan udvides med op til seks arme. For yderligere montering af magnet-clips på armene trækkes endekappen ud og clipsene trykkes på **C** (A).
- Den svingbare tegningsholders rør kan forkortes passende til hulafstanden på 37 mm.

4.1. TEGNINGSHOLDER TIL VÆGMONTERING



Vær opmærksom på profillængden + 50 mm.

4.2. SVINGBAR TEGNINGSHOLDER TIL VÆGMONTERING



Vær opmærksom på rørlængden + 26 mm.

5. Vedligeholdelse

i Det skal kontrolleres regelmæssigt, at alle skruer og forbindelser sidder fast og fungerer korrekt.

6. Opbevaring

- Undgå at beskadige basisenheden og fremstående komponenter, når den sættes ned.
- Rengør og konservér før længerevarende opbevaring.
- Beskyt mod støv og grov snavs med en presenning.

7. Rengøring

Rengøres med en tør, blød klud.

Der må ikke anvendes kemiske, alkoholholdige, slibemiddel- og opløsningsmiddelholdige rengøringsmidler.

8. Bortskaffelse

Overhold de nationale og regionale forskrifter for miljø og bortskaffelse med henblik på korrekt bortskaffelse eller genanvendelse. Metal, ikke-jernholdige metaller, komposit- og hjælpematerialer skal sorteres efter type og bortskaffes på miljøvenlig vis.

de

en

bg

da

fi

fr

it

hr

lt

nl

no

pl

pt

ro

sv

sk

sl

es

cs

hu

7

1. Yleisiä ohjeita



Lue käyttöohjeet, noudata siinä mainittuja ohjeita, säilytä myöhempää tarvetta varten ja aina helposti saatavilla.

Varoitusymbolit	Merkitys
HUOMIO	Ilmoittaa vaarasta, joka voi johtaa lievään tai keskivakavaan loukkaantumiseen, jos sitä vältetään.
HUOMAUTUS	Ilmoittaa vaarasta, joka voi johtaa aineellisiin vahinkoihin, jos sitä vältetään.
	Ilmoittaa hyödyllisistä vinkeistä ja ohjeista sekä tehokkaaseen ja häiriöttömään käyttöön liittyvistä tiedoista.

2. Turvallisuus

2.1. TÄRKEÄT TURVALLISUUSOHJEET



Kaatuva piirustusten ripustuslista

Käsiin, jalkoihin ja kehoon kohdistuva, epätasaisella alustalla olevan piirustusten ripustuslistan kaatumisvaarasta aiheutuva tapaturmavaara.

» Aseta piirustusten ripustuslista tasaiselle alustalle ja estä sen liikkuminen.



Kääntävä piirustusten ripustuslistan varsi

Silmiin, päähän, käsiin ja kehoon kohdistuva piirustusten ripustuslistan varren kääntymisestä aiheutuva loukkaantumisvaara.

» Tarkista ennen piirustusten ripustuslistan varren kääntämistä vapaa liikealue.

2.2. KÄYTTÖTARKOITUS

Piirustusten ripustuslista, johon voidaan kiinnittää pieni- ja isokokoisia papereita, kuten esimerkiksi suunnitelmia tai teknisiä piirustuksia.

2.3. VÄÄRINKÄYTTÖ

■ Reikälevyyn saa laittaa vain sille tarkoitettuja välineitä.

3. Laitteen kuvaus



A Asiakirjateline, siirrettävä (tuotenro 974830)



B Piirustusten ripustuslista (tuotenro 974840), seinäkiinnitys



C Piirustusten ripustuslista (tuotenro 955645), asennus Easyfix-pohjalevyyn (sisältyy toimitukseen)



D Käännettävä piirustusten ripustuslista (tuotenro 955650), asennus Easyfix-pohjalevyyn (sisältyy toimitukseen)



E Käännettävä piirustusten ripustuslista (tuotenro 955650), asennus Easyfix-seinäasennuslevyyn



F Käännettävä piirustusten ripustuslista (tuotenro 928740) to the asennus on työtaso.

4. Asennusohjeet

HUOMIO! Valitse sopivat seinän ominaisuudet ja pöytäta-son asennus.

■ GARANT-magneettiklipsit (tuotenro 974880), joita voidaan käyttää telineen kiskon kummallakin puolella. Multifix-kiskon kanssa yhteensopivat magneettiklipsit.

■ Siirrettävään asiakirjatelineeseen on mahdollista lisätä kuusi vartta. Kun haluat lisätä varsiin magneettiklipsejä, vedä pääty ulos ja työnnä klipsit paikoilleen



C (A).

■ Käännettävän piirustusten ripustuslistan putki lyhennettävissä 37 mm reikävälille.

4.1. PIIRUSTUSTEN RIPUSTUSLISTA, SEINÄKIINNITYS



B

Huomioi profiilipituus + 50 mm.

4.2. KÄÄNTÄVÄ PIIRUSTUSTEN RIPUSTUSLISTA, SEINÄKIINNITYS



E

Huomioi putken pituus + 26 mm.

5. Huolto



Tarkista säännöllisesti ruuvien ja liitosten tiukkuus ja oikea toiminta.

6. Säilytys

- Älä vahingoita perusrunkoa ja ulkonevia komponentteja alas laskettaessa.
- Puhdista ja säilö perusteellisesti ennen pidempää säilytystä.
- Suojaa pressulla pölyltä ja karkealta lialta.

7. Puhdistus

Puhdista kuivalla, pehmeällä liinalla.

Älä käytä kemikaaleja, alkoholia sekä hioma-aineita tai liuottimia sisältäviä puhdistusaineita.

8. Hävittäminen

Huomioi asianmukaista hävittämistä ja kierrätystä koskevat valtakunnalliset ja paikalliset ympäristönsuojelu- ja jätehuoltomääräykset. Erottele metallit, ei-metallit, komposiittimateriaalit ja apuaineet lajeittain ja hävitä ne ympäristöystävällisellä tavalla.

1. Remarques générales



Lire, respecter et conserver les instructions d'utilisation à des fins de consultation ultérieure, et toujours les garder à disposition.

Symboles d'avertissement	Signification
ATTENTION	Indique un danger qui, s'il n'est pas évité, peut entraîner des blessures légères ou modérées.
AVIS	Indique un danger qui, s'il n'est pas évité, peut entraîner des dommages matériels.
	Indique des astuces et des conseils utiles, ainsi que des informations pour un fonctionnement efficace et fiable.

2. Sécurité

2.1. CONSIGNES GÉNÉRALES DE SÉCURITÉ

ATTENTION

Basculement du support de plans

Risque de blessures aux mains, aux pieds et à d'autres parties du corps en raison du risque de basculement du support de plans posé sur une surface inégale.

- » Poser le support de plan sur une surface plane et l'immobiliser.

ATTENTION

Pivotement du bras du support de plans

Risque de blessure aux yeux, à la tête, aux mains et à d'autres parties du corps en cas de pivotement du bras du support de plans.

- » Avant de faire pivoter le bras du support de plans, veiller à ce que la zone de mouvement soit libre.

2.2. UTILISATION NORMALE

Support de plans pour accueillir des documents de petit et grand format tels que des plans ou des dessins techniques.

2.3. MAUVAIS USAGE RAISONNABLEMENT PRÉVISIBLE

- Garnir le panneau perforé uniquement avec les accessoires prévus à cet effet.

3. Description de l'appareil

- A** Document Presenter mobile (code art. 974830)
- B** Support de plans (code art. 974840) pour montage mural
- C** Support de plans (code art. 955645) pour montage sur une plaque de base Easyfix (fournie)
- D** Support de plans pivotant (code art. 955650) pour montage sur une plaque de base Easyfix (fournie)
- E** Support de plans pivotant (code art. 955650) pour montage sur une plaque pour montage mural Easyfix
- F** Support de plans pivotant (code art. 928740) pour montage sur plateau de travail.

4. Consignes de montage

AVIS! Sélectionnez des chevilles et des vis adaptées aux propriétés murales et au montage sur table.

- Clips aimantés GARANT (code art. 974880) pour une utilisation des deux côtés du rail pour Presenter. Clips aimantés compatibles avec le rail Multifix.
- Document Presenter mobile extensible jusqu'à 6 bras. Pour ajouter des clips aimantés aux bras, retirer le capuchon d'extrémité et faire glisser les clips **C** (A).
- Le tube du support de plans pivotant peut être raccourci pour s'adapter au support perforé de 37 mm.

4.1. SUPPORT DE PLANS POUR FIXATION MURALE



Tenir compte d'une longueur de profilé + 50 mm.

4.2. SUPPORT DE PLANS PIVOTANT POUR FIXATION MURALE



Tenir compte d'une longueur de tube + 26 mm.

5. Entretien

- Vérifier régulièrement si les vis et raccords sont bien serrés et fonctionnels.

6. Stockage

- Ne pas endommager le corps de base et les composants en saillie lors du rangement.
- Nettoyer et préserver soigneusement avant tout stockage prolongé.
- Protéger de la poussière et des saletés grossières à l'aide d'une bâche.

7. Nettoyage

Nettoyer à l'aide d'un chiffon doux et sec.

Ne pas utiliser de produits de nettoyage chimiques, à base d'alcool, abrasifs ou contenant des solvants.

8. Mise au rebut

Respecter la réglementation nationale et régionale en vigueur concernant la mise au rebut et le recyclage. Trier les matériaux métalliques, non métalliques, composites et auxiliaires et les mettre au rebut de manière respectueuse de l'environnement.

de

en

bg

da

fi

fr

it

hr

lt

nl

no

pl

pt

ro

sv

sk

sl

es



cs

hu

9

1. Note generali

 Leggere il manuale d'uso, rispettarlo, conservarlo per riferimento futuro e tenerlo sempre a portata di mano.

Simboli di avvertimento	Significato
 ATTENZIONE	Indica un pericolo che può causare lesioni lievi o di media entità se non viene evitato.
AVVISO	Indica un pericolo che può causare danni materiali se non viene evitato.
	Fornisce consigli, indicazioni e informazioni utili per un funzionamento corretto ed efficiente.

2. Sicurezza

2.1. AVVERTENZE FONDAMENTALI PER LA SICUREZZA

ATTENZIONE

Portadisegni ribaltabile

Se si colloca il portadisegni su una superficie disomogenea, in caso di ribaltamento sussiste il rischio di lesioni a mani, piedi e corpo.

- » Fissare il portadisegni su una superficie piana e assicurarlo contro un eventuale slittamento.

ATTENZIONE

Braccio portadisegni orientabile

Il movimento rotatorio del braccio portadisegni può causare lesioni a occhi, testa, mani e corpo.

- » Prima di muovere il braccio portadisegni, verificare che l'area interessata sia libera.







2.2. USO PREVISTO

Il portadisegni è stato ideato per l'uso con documenti di piccoli e grandi formati, come progetti o disegni tecnici.

2.3. USO SCORRETTO RAGIONEVOLMENTE PREVEDIBILE

- Allestire il pannello forato solo con gli accessori adatti.

3. Descrizione del dispositivo

-  **A** Supporto mobile per documenti per presentazioni (cod. art. 974830)
-  **B** Portadisegni (cod. art. 974840) per montaggio a muro
-  **C** Portadisegni (cod. art. 955645) per montaggio su piastra di supporto Easyfix (compresa nella fornitura)
-  **D** Portadisegni orientabile (cod. art. 955650) per montaggio su piastra di supporto Easyfix (compresa nella fornitura)
-  **E** Portadisegni orientabile (cod. art. 955650) per montaggio su piastra di montaggio a parete Easyfix
-  **F** Portadisegni orientabile (cod. art. 928740) per il montaggio su piano di lavoro.

4. Indicazioni di montaggio

AVVISO! Selezionare tasselli e viti adatti per le rispettive proprietà a parete e per il montaggio sul piano portapaziente.

- Clip magnetiche GARANT (cod. art. 974880), consentono di utilizzare la guida portadisegni da entrambi i lati. Clip magnetiche compatibili con guida Multifix.
- Il supporto mobile per documenti per presentazioni è estendibile fino a sei bracci. Per dotare i bracci di clip magnetiche, togliere il tappo collocato all'estremità e inserire le clip facendole scorrere  **C** (A).
- Il tubo del portadisegni orientabile accorciabile e utilizzabile con fori da 37 mm.

4.1. PORTADISEGNI PER FISSAGGIO A MURO

B

Tenere in considerazione lunghezza profilo di + 50 mm.

4.2. PORTADISEGNI ORIENTABILE PER FISSAGGIO A MURO

E

Tenere in considerazione lunghezza tubo di + 26 mm.

5. Manutenzione

 Controllare regolarmente che viti e collegamenti siano ben saldi e funzionino correttamente.

6. Stoccaggio

- Riporre lo strumento prestando attenzione a non danneggiare il corpo base e i componenti sporgenti.
- Prima di uno stoccaggio prolungato pulire a fondo e conservare accuratamente lo strumento.
- Proteggere lo strumento da polvere e sporcizia coprendolo con un telone.

7. Pulizia

Effettuare la pulizia con un panno asciutto e morbido.

Non utilizzare detergenti chimici, alcolici, abrasivi o a base di solventi.

8. Smaltimento

Ai fini di un corretto smaltimento o riciclaggio, osservare le norme nazionali e regionali in materia di smaltimento e tutela ambientale. Separare i metalli, i non metalli, i materiali compositi e i materiali ausiliari in base alla tipologia di appartenenza e smaltirli nel rispetto dell'ambiente.

1. Opće upute



Pročitajte upute za rukovanje i pridržavajte ih se te ih spremite i držite na raspolaganju kao referencu.

Simboli upozorenja	Značenje
OPREZ	Označava opasnost koja, ako se ne izbjegne, može dovesti do lakših ili umjerenih ozljeda.
NAPOMENA	Označava opasnost koja, ako se ne izbjegne, može dovesti do materijalne štete.
	Označava korisne savjete i napomene te informacije za učinkovit i besprijekoran rad.

2. Sigurnost

2.1. OSNOVNE SIGURNOSNE UPUTE



Okretni držač crteža

Opasnost od ozljeda ruku, nogu i tijela zbog opasnosti od prevrtanja držača crteža na neravnoj površini.

» Držač crteža odložite na ravnoj površini i osigurajte ga da se ne otkotrlja.



Okretni krak držača crteža

Opasnost od ozljeda očiju, glave, ruku i tijela zbog zakretanja kraka držača crteža.

» Prije zakretanja kraka držača crteža provjerite postoji li slobodno polje kretanja.

2.2. NAMJENSKA UPOTREBA

Držač crteža za držanje papira malih i velikih formata kao što su nacrti ili tehnički crteži.

2.3. NEPROPISNA UPOTREBA

- Perforiranu stijenku opremite samo priborom namijenjenim za tu svrhu.

3. Opis uređaja

- A** Mobilni uređaj za prezentaciju dokumenata (br. art. 974830)
- B** Držač crteža (br. art. 974840) za zidnu montažu
- C** Držač crteža (br. art. 955645) za montažu na Easyfix osnovnu ploču (uključeno u opseg isporuke)
- D** Okretni držač crteža (br. art. 955650) za montažu na Easyfix osnovnu ploču (uključeno u opseg isporuke)
- E** Okretni držač crteža (br. art. 955650) za montažu na Easyfix ploču za zidnu montažu
- F** Okretni držač crteža (br. art. 928740) na montažu on Radna ploča.

4. Napomene za montažu

NAPOMENA! Odaberite odgovarajući tipl i vijke za odgovarajuću montažu na zid i stol.

- GARANT magnetne kopče (br. art. 974880) za obostrano korištenje na vodilici uređaja za prezentacije. Magnetne kopče kompatibilne su s Multifix vodilicama.
- Mobilni uređaj za prezentaciju dokumenata može se proširiti na do šest krakova. Da biste dodali magnetne kopče na krakove, izvucite završnu kapicu i gurnite kopče **C** (A).
- Cijev okretnog držača crteža može se skratiti kako bi odgovarala rasteru rupa od 37 mm.

4.1. DRŽAČ CRTEŽA ZA ZIDNU MONTAŽU



Obratite pažnju na duljinu profila od + 50 mm.

4.2. OKRETNI DRŽAČ CRTEŽA ZA ZIDNU MONTAŽU



Obratite pažnju na duljinu rupe od + 26 mm.

5. Održavanje



Redovito provjeriti vijke i spojeve na čvrstoću i ispravnost.

6. Skladištenje

- Ne oštetiti osnovno tijelo i izbočene dijelove pri spuštanju.
- Temeljito očistiti i sačuvati prije dugotrajnog skladištenja.
- Zaštititi ceradom od prašine i grubih prljavština.

7. Čišćenje

Čistiti suhom, mekom krpom.

Nemojte primjenjivati sredstva za čišćenje koja sadržavaju kemikalije, alkohol, abrazivna sredstva ili otapala.

8. Odlaganje u otpad

Pridržavajte se nacionalnih i regionalnih propisa za zaštitu okoliša i zbrinjavanje radi pravilnog odlaganja ili recikliranja. Metale, nemetale, kompozitne materijale i pomoćne materijale odvojite prema vrsti i odložite ih na ekološki prihvatljiv način.

de

en

bg

da

fi

fr

it

hr

lt

nl

no

pl

pt

ro

sv

sk

sl

es

cs

hu

1. Bendrieji nurodymai



Perskaitykite naudojimo instrukciją, atkreipkite dėmesį į pastabas, laikykitės tolesnių nurodymų ir visada ją laikykite pasiekiamoje vietoje.

Įspėjimo simbolis	Reikšmė
PERSPĖJIMAS	Nurodo pavojų, kuris, jei jo nebus išvengta, gali sukelti lengvų ar vidutinio sunkumo sužalojimų.
PRANEŠIMAS	Nurodo pavojų, kuris, jei jo nebus išvengta, gali sukelti materialinės žalos.
	Nurodo naudingus patarimus ir rekomendacijas, taip pat informaciją, reikalingą efektyviai eksploatacijai be trikčių.

2. Sauga

2.1. ESMINĖS SAUGOS NUORODOS

PERSPĖJIMAS

Palenkiamas brėžinių laikiklis

Pavojus susižaloti rankas, kojas ir kūną dėl pavojaus, kad brėžinių laikiklis gali apvirsti ant nelygaus paviršiaus.

- » Visada statykite brėžinių laikiklį ant lygaus paviršiaus ir saugokite, kad nenuriedėtų.

PERSPĖJIMAS

Palenkiamas brėžinių laikiklio svirtis

Pavojus susižaloti akis, galvą, rankas ir kūną, kreipiant brėžinio laikiklio svirtį.

- » Prieš pasukdami brėžinių laikiklio svirtį, įsitinkinkite, kad judėjimo laukas yra laisvas.

2.2. NAUDOJIMAS PAGAL PASKIRTĮ

Brėžinių laikiklis, skirtas laikyti mažo ir didelio formato brėžiniams, pvz., planams ar techniniams brėžiniams.

2.3. NETINKAMAS NAUDOJIMAS

- Perforuotoje sienelėje montuokite tik tam skirtus priedus.

3. Įrenginio aprašymas

- A** Document Presenter Mobil (prekės Nr. 974830)
- B** Brėžinių laikiklis (prekės Nr. 974840) tvirtinimui prie sienos
- C** Brėžinių laikiklis (prekės Nr. 955645) tvirtinimui ant Easyfix bazinės plokštės (teikiama kartu)
- D** Brėžinių laikiklis (prekės Nr. 955650) tvirtinimui ant Easyfix bazinės plokštės (teikiama kartu)
- E** Brėžinių laikiklis (prekės Nr. 955650) tvirtinimui ant Easyfix plokštės montavimui prie sienos
- F** Brėžinių laikiklis (prekės Nr. 928740) montavimas ant darbostalis.

4. Montavimo instrukcijos

PRANEŠIMAS! Pasirinkite tinkamus kaiščius ir varžtus, kad būtų galima pritaikyti prie kiekvienos sienos ir stalo.

- GARANT magnetiniai spaustukai (prekės Nr. 974880), skirti naudoti abiejose Presenter bėgelio pusėse. Magnetiniai spaustukai, suderinami su Multifix bėgeliu.
- Mobilus Document Presenter laikiklis, išplečiamas iki šešių svirčių. Norėdami pritvirtinti magnetinius spaustukus prie svirties, ištraukite galinį dangtelį ir užstumkite spaustukus **C** (A).
- Pasukamo brėžinių laikiklio vamzdis gali būti sutrumpintas, kad atitiktų 37 mm kiaurymių raštą.

4.1. PRIE SIENOS TVIRTINAMAS BRĖŽINIŲ LAIKIKLIS

B
Profilio ilgis + 50 mm.

4.2. PRIE SIENOS TVIRTINAMAS PASUKAMAS BRĖŽINIŲ LAIKIKLIS

E
Vamzdžio ilgis + 26 mm.

5. Techninė priežiūra

Reguliariai tikrinkite, ar varžtai ir jungtys yra sandarūs ir ar tinkamai veikia.

6. Laikymas

- Pastatymo metu nepažeiskite bazinio korpuso ir išsikišančių dalių.
- Prieš ilgą sandėliavimą, kruopščiai išvalykite ir užkonservuokite.
- Apsaugokite nuo dulkių ir didelių nešvarumų brezentu.

7. Valymas

Valykite sausa, minkšta šluoste.

Nenaudokite valymo priemonių, kurių sudėtyje yra chemikalų, etanolio arba tirpiklių.

8. Šalinimas

Norėdami tinkamai pašalinti ar perdirbti, laikykitės nacionalinių ir regioninių aplinkos apsaugos ir utilizavimo taisyklių. Atskirkite metalus, nemetalus, kompozitus ir pagalbinės medžiagas pagal rūšis ir šalinkite aplinkai tinkamu būdu.

1. Algemene aanwijzingen



Handleiding lezen, in acht nemen, voor later gebruik bewaren en te allen tijde beschikbaar houden.

Waarschuwingssymbolen	Betekenis
VOORZICHTIG	Duidt een gevaar aan, dat licht of middelmatig letsel tot gevolg kan hebben als het niet wordt voorkomen.
LET OP	Duidt een gevaar aan, dat materiële schade tot gevolg kan hebben als het niet wordt voorkomen.
	Duidt nuttige tips en aanwijzingen aan, evenals informatie voor een efficiënt en storingsvrij gebruik.

2. Veiligheid

2.1. BASISVEILIGHEIDSINSTRUCTIES

VOORZICHTIG

Kantelende documentenhouder

Gevaar voor letsel aan handen, voeten en lichaam door kantelgevaar van de documentenhouder op een oneffen ondergrond.

- » De documentenhouder op een vlakke ondergrond opstellen en tegen weggrollen beveiligen.

VOORZICHTIG

Zwenkende documentenhouderarm

Gevaar voor letsel aan ogen, hoofd, handen en lichaam door zwenken van de documentenhouderarm.

- » Vóór zwenken van de documentenhouderarm op vrij bewegingsveld letten.

2.2. BEOOGD GEBRUIK

Tekeninghouder voor de opname van klein en groot formaat papier zoals plannen of technische tekeningen.

2.3. ONJUIST GEBRUIK

- Geperforeerde wand alleen met daarvoor bedoelde accessoires uitrusten.

3. Beschrijving van het gereedschap

- A** Document presenter mobiel (art.nr. 974830).
- B** Tekeninghouder (art.nr. 974840) voor wandmontage.
- C** Tekeninghouder (art.nr. 955645) voor montage op Easyfix-basisplaat (meegeleverd).
- D** Draaibare tekeninghouder (art.nr. 955650) voor montage op Easyfix-basisplaat (meegeleverd).
- E** Draaibare tekeninghouder (art.nr. 955650) voor montage op Easyfix-wandmontageplaat.
- F** Draaibare tekeninghouder (art.nr. 928740) voor montage op werkblad.

4. Montage-instructies

LET OP! Kies geschikte spasnennen en schroeven voor de betreffende wandeigenschappen en tafelmontage.

- GARANT magnetische clips (art.nr. 974880) voor dubbelzijdig gebruik op presenter-rail. Magnetische klemmen compatibel met multifix-rail.
- Mobile document presenter uitbreidbaar tot zes armen. Om magnetische klemmen aan de armen toe te voegen, trekt u de eindkap naar buiten en schuift u de klemmen op **C** (A).
- De pijp van de draaibare tekeninghouder kan worden ingekort zodat deze overeenkomt met het rooster met gaten van 37 mm.

4.1. DOCUMENTENHOUDER VOOR WANDBEVESTIGING



Profiellengte + 50 mm in acht nemen.

4.2. ZWENKBARE DOCUMENTENHOUDER VOOR WANDBEVESTIGING



Buislengte + 26 mm in acht nemen.

5. Onderhoud

Schroeven en verbindingen regelmatig op goede bevestiging en correcte werking controleren.

6. Opslag

- Basisdeel en uitstekende componenten niet beschadigen bij het neerzetten.
- Vóór langdurige opslag grondig reinigen en conserveren.
- Met afdekking tegen stof en grove vervuiling beschermen.

7. Reiniging

Met een droge, zachte doek reinigen.

Geen chemische, alcoholische, schuurmiddel- of oplosmiddelhoudende reinigingsmiddelen gebruiken.

8. Afvoer

Nationale en regionale milieubeschermings- en afvalverwerkingsvoorschriften voor correcte afvalverwerking of recycling in acht nemen. Metalen, niet-metalen, componenten en hulpstoffen naar type scheiden en op een milieuvriendelijke manier afvoeren.

de

en

bg

da

fi

fr

it

hr

lt

nl

no

pl

pt

ro

sv

sk

sl



es

cs

hu

1. Generelle merknader

 Les instruksjonsboken, følg den, oppbevar den for senere bruk og hold den alltid tilgjengelig.

Varselsymboler	Betydning
 FORSIKTIG	Kjennemerker en fare som kan føre til lite eller middels alvorlige personskader dersom den ikke unngås.
LES DETTE	Kjennemerker en fare kan føre til materielle skader dersom den ikke unngås.
	Kjennemerker nyttige tips og merknader samt informasjon om effektiv og feilfri drift.

2. Sikkerhet

2.1. GRUNNLEGGENDE SIKKERHETSHENVISNINGER

FORSIKTIG

Tegningsholder som kan velte

Fare for skader på hender, føtter og kropp på grunn av fare for at tegningsholderen kan velte på ujevnt underlag.

- » Plasser tegningsholderen på et plant underlag og sikre den mot å rulle bort.

FORSIKTIG

Dreieende tegningsholderarm

Fare for å skade øyne, hode, hender og kropp på grunn av at tegningsholderarmen dreies.

- » Sørg for at bevegelsesområdet er fritt før tegningsholderarmen dreies.

2.2. KORREKT BRUK

Tegningsholder til plassering av papirer i lite og stort format, som f.eks. planer eller tekniske tegninger.

2.3. IKKE-KORREKT BRUK

- Kun hertil tiltenkt tilbehør må plasseres på hullveggen.

3. Beskrivelse av utstyret

 **A** Document Presenter mobil (art.nr. 974830)

 **B** Tegningsholder (art.nr. 974840) for montering på vegg

 **C** Tegningsholder (art.nr. 955645) for montering på Easyfix-bunnplate (inkludert i leveransen)

 **D** Dreibar tegningsholder (art.nr. 955650) for montering på Easyfix-bunnplate (inkludert i leveransen)

 **E** Dreibar tegningsholder (art.nr. 955650) for montering på Easyfix-plate for montering på vegg

 **F** Dreibar tegningsholder (art.nr. 928740) for montering på benkeplate.

4. Monteringshenvvisninger

LES DETTE! Velg passende plugg og skruer for de respektive veggegenskapene og bordplaten.

- GARANT magnet-klips (art.nr. 974880) til bruk på begge sider av Presenter-skinne. Magnet-klips compatible med Multifix-skinne.
- Mobil Document Presenter kan utvides med inntil seks armer. For i tillegg å utstyre armene med magnet-klips, må endekappen trekkes ut og klipsene skyves på  **C** (A).
- Røret til den dreibare tegningsholderen kan forkortes 37 mm så det passer til hullrasteret.

4.1. TEGNINGSHOLDER MED VEGGFESTE

 **B**
Overhold profilengde + 50 mm.

4.2. DREIBAR TEGNINGSHOLDER MED VEGGFESTE

 **E**
Overhold rørlengde + 26 mm.

5. Vedlikehold

 *Kontroller skruene og forbindelsene regelmessig for å sikre at de sitter godt og fungerer som de skal.*

6. Lagring

- Grunnelement og komponenter som stikker opp, må ikke skades når de settes ned.
- Rengjør grundig og konserver før langvarig lagring.
- Beskytt mot støv og grov smuss med presenning.

7. Rengjøring

Rengjør med en tørr, myk klut.

Ikke bruk kjemiske, alkoholholdige, slipende eller løsemiddelholdige rengjøringsmidler.



8. Avfallsbehandling

Overhold nasjonale og regionale forskrifter om miljøvern og avfallshåndtering og kasser eller resirkuler på forskriftsmessig måte. Metaller, metalloider, komposittmaterialer og tilsetningsstoffer må sorteres etter type og kasseres på en miljøvennlig måte.

1. Informacje ogólne



Należy zapoznać się z instrukcją obsługi i przestrzegać jej oraz zachować ją na przyszłość, przechowując w dostępnym miejscu.

Symbole ostrzegawcze	Znaczenie
 PRZESTROGA	Informuje o zagrożeniu, które może spowodować średnie lub lekkie obrażenia ciała, jeżeli nie da się go uniknąć.
NOTYFIKACJA	Informuje o zagrożeniu, które może spowodować straty materialne, jeżeli nie da się go uniknąć.
	Umieszczony obok porad i wskazówek, a także informacji zapewniających wydajną i bezawaryjną eksploatację.

2. Bezpieczeństwo

2.1. PODSTAWOWE WSKAZÓWKI BEZPIECZEŃSTWA

PRZESTROGA

Przewracający się uchwyt na rysunki

Ryzyko odniesienia obrażeń dłoni, stóp i reszty ciała ze względu na niebezpieczeństwo przewrócenia się uchwytu na nierównym podłożu.

- » Uchwyt na rysunki odstawiać na równym podłożu i zabezpieczyć przed odtoczeniem.

PRZESTROGA

Ramię obrotowego uchwytu na rysunki

Niebezpieczeństwo odniesienia obrażeń oczu, głowy, dłoni i ciała wskutek obrócenia ramienia.

- » Przed obróceniem ramienia uchwytu na rysunki pamiętać o wolnym miejscu na ruch.







2.2. UŻYTKOWANIE ZGODNIE Z PRZEZNACZENIEM

Uchwyt na rysunki do mocowania małych i dużych kartek papieru takich jak plany czy rysunki techniczne.

2.3. NIEWŁAŚCIWE UŻYTKOWANIE

- Do ścianek perforowanych należy stosować wyłącznie przewidziane do tego celu akcesoria.

3. Opis urządzenia

-  **A** Stojak do prezentacji dokumentów (nr art. 974830)
-  **B** Uchwyt na rysunki (nr art. 974840) do mocowania na ścianie
-  **C** Uchwyt na rysunki (nr art. 955645) do mocowania na ścianie perforowanej Easyfix (wchodzi w zakres dostawy)
-  **D** Obrotowy uchwyt do rysunków (nr art. 955650) do mocowania na ścianie perforowanej Easyfix (wchodzi w zakres dostawy)
-  **E** Obrotowy uchwyt do rysunków (nr art. 955650) do mocowania na ścianie perforowanej Easyfix
-  **F** Obrotowy uchwyt do rysunków (nr art. 928740) do montażu na blaty robocze.

4. Wskazówki dotyczące montażu

NOTYFIKACJA! Wybierz odpowiednie kołki i śruby dla odpowiednich właściwości ścian i montażu na blacie stołu.

- Klipsy magnetyczne GARANT (nr art. 974880) stosowane obustronnie na szynie prezentera. Klipsy magnetyczne kompatybilne z szyną Multifix.
- Stojak do prezentacji dokumentów, z możliwością rozszerzenia do sześciu ramion. W celu dodatkowego wyposażenia ramion z klipsami magnetycznymi wyciągnąć zatyczkę i nasunąć klipsy  **C** (A).
- Rura obrotowego uchwytu na rysunki pasująca do otworów 37 mm, z możliwością skracania.

4.1. UCHWYT NA RYSUNKI DO MOCOWANIA NA ŚCIANIE



Uwzględnić długość profilu + 50 mm.

4.2. OBROTOWY UCHWYT DO RYSUNKÓW DO MOCOWANIA NA ŚCIANIE



Uwzględnić długość rury + 26 mm.

5. Konserwacja

-  Regularnie sprawdzać stabilne osadzenie i prawidłowe działanie śrub i połączeń.

6. Magazynowanie

- Odstawiając, nie dopuścić do uszkodzenia korpusu ani wystających elementów.
- Przed dłuższym magazynowaniem gruntownie oczyścić i zakonserwować.
- Zabezpieczyć plandeką przed pyłem i większymi zanieczyszczeniami.

7. Czyszczenie

Do czyszczenia używać suchej, miękkiej ściereczki.

Nie stosować chemicznych środków czyszczących zawierających alkohol, materiałów ściernych ani rozpuszczalników.

8. Utylizacja

Przestrzegać krajowych i lokalnych przepisów dotyczących ochrony środowiska i utylizacji regulujących prawidłowe usuwanie i recykling odpadów. Metale, niemetale, materiały kompozytowe i pomocnicze należy posegregować i zutylizować w sposób nieszkodliwy dla środowiska naturalnego.

de

en

bg

da

fi

fr

it

hr

lt

nl

no

pl

pt

ro

sv

sk

sl

es

cs

hu

1. Indicações gerais



Ler e respeitar o manual de instruções, guardar para referência futura e manter sempre disponível para consulta.

Símbolos de aviso	Significado
CUIDADO	Identifica um perigo que pode causar ferimentos ligeiros ou de gravidade média se não for evitado.
AVISO	Identifica um perigo que pode causar danos materiais se não for evitado.
	Identifica dicas e indicações úteis, assim como informações para um funcionamento eficiente e isento de falhas.

2. Segurança

2.1. INDICAÇÕES BÁSICAS DE SEGURANÇA

CUIDADO

O suporte para documentos pode tombar

Perigo de ferimentos nas mãos, pés e corpo, devido a perigo de tombamento do suporte para documentos sobre uma base irregular.

- » Colocar o suporte para documentos sobre uma base plana e fixar para que não role.

CUIDADO

Braço basculante do suporte para documentos

Perigo de ferimentos nos olhos, cabeça, mãos e corpo devido à oscilação do braço do suporte para documentos.

- » Antes de bascular o braço do suporte para documentos, garantir a existência de uma área de movimentação livre.

2.2. UTILIZAÇÃO ADEQUADA

Suporte para documentos para segurar folhas de pequeno e grande formato, como esquemas ou desenhos técnicos.

2.3. UTILIZAÇÃO INDEVIDA

- Fixar à parede perdurada apenas com os acessórios previstos para o efeito.

3. Descrição do aparelho

A Document Presenter móvel (ref.ª 974830)

B Suporte para documentos (ref.ª 974840) para fixação à parede

C Suporte para documentos (ref.ª 955645) para montagem a uma placa de base Easyfix (incluída no fornecimento)

D Suporte para documentos basculante (ref.ª 955650) para montagem a uma placa de base Easyfix (incluída no fornecimento)

E Suporte para documentos basculante (ref.ª 955650) para montagem a uma placa de fixação à parede Easyfix

F Suporte para documentos basculante (ref.ª 928740) Para montagem na bancada.

4. Instruções de montagem

AVISO! Selecione buchas e parafusos adequados para as respetivas propriedades de parede e montagem no tampo da mesa.

- Clipes magnéticos GARANT (ref.ª 974880) para utilização em ambos os lados da calha do Presenter. Clipes magnéticos compatíveis com a calha Multifix.
- Document Presenter móvel amplíavel até seis braços. Para equipar adicionalmente os braços com clipes magnéticos, remover a tampa de topo e inserir clipes **C** (A).
- O tubo do suporte para documentos basculante pode ser encurtado de forma a ajustar-se ao esquema de perfuração de 37 mm.

4.1. SUPORTE PARA DOCUMENTOS PARA FIXAÇÃO À PAREDE

B

Ter em atenção um comprimento de perfil + 50 mm.

4.2. SUPORTE PARA DOCUMENTOS BASCULANTE PARA FIXAÇÃO À PAREDE

E

Ter em atenção um comprimento de tubo + 26 mm.

5. Manutenção



Verificar regularmente os parafusos e ligações quanto a assento fixo e funcionamento correto.

6. Armazenamento

- Não danificar o corpo principal e os componentes salientes ao depositar.
- Limpar minuciosamente e conservar antes de um armazenamento prolongado.
- Proteger contra o pó e sujidade grosseira com lona.

7. Limpeza

Limpar com um pano seco e macio.

Não usar produtos de limpeza químicos, alcoólicos, abrasivos ou que contenham solventes.

8. Eliminação

Observar os regulamentos nacionais e regionais de proteção ambiental e eliminação para a eliminação ou a reciclagem adequada. Separar metais, não metais, compósitos e materiais auxiliares por tipo e eliminá-los de forma ambientalmente correta.

1. Indicații generale



Citiți manualul de utilizare, respectați-l, păstrați-l pentru referințe ulterioare și păstrați-l accesibil în orice moment.

Simboluri de avertizare	Semnificație
PRECAUȚIE	Marchează un pericol care poate provoca vătămare corporală minoră sau moderată, dacă nu este evitat.
INDICAȚIE	Marchează un pericol care poate provoca pagube materiale, dacă nu este evitat.
	Marchează sfaturile și instrucțiunile utile, precum și informații pentru o funcționare eficientă și fără defecțiuni.

2. Siguranță

2.1. INSTRUCȚIUNI FUNDAMENTALE DE SIGURANȚĂ

PRECAUȚIE

Supportul pentru desene se poate răsturna

Pericol de rănire la mâini, la picioare sau la corp ca urmare a răsturnării suportului pentru desene, pe o bază denivelată.

- » Suportul pentru desene se așază întotdeauna pe o suprafață dreaptă și se asigură împotriva deplasării neintenționate.

PRECAUȚIE

Braț rabatabil al suportului pentru desene

Pericol de rănire la ochi, la cap, la mâini și la corp prin rabatarea brațului suportului pentru desene.

- » Înainte de rabatarea brațului, se va avea în vedere existența unui spațiu liber pentru mișcare.

2.2. UTILIZAREA CONFORM DESTINAȚIEI

Support pentru desene pentru susținerea documentelor mici sau a celor în format mare cum ar fi planurile sau desenele tehnice.

2.3. UTILIZAREA NECORESPUNZĂTOARE

- Panoul perforat va fi echipat doar cu accesorii destinate în acest scop.

3. Descrierea aparatului

- A** Suport mobil pentru prezentarea documentelor (Nr. art. 974830)
- B** Suport pentru desene (Nr. art. 974840) pentru montarea pe perete
- C** Suport pentru desene (Nr. art. 955645) pentru montare pe placă de bază Easyfix (conținut în pachetul de livrare)
- D** Suport rabatabil pentru desene (Nr. art. 955650) pentru montare pe placă de bază Easyfix (conținut în pachetul de livrare)
- E** Suport rabatabil pentru desene (Nr. art. 955650) pentru montare pe placă cu fixare Easyfix pe perete
- F** Suport rabatabil pentru desene (Nr. art. 928740) pentru montare pe blat de lucru.

4. Instrucțiuni de montaj

INDICAȚIE! Selectați dibluri și șuruburi adecvate pentru proprietățile peretelui respectiv și pentru montarea pe masă.

- GARANT Cleme magnetice (Nr. art. 974880) pentru utilizarea pe ambele părți ale șinei de prezentare. Cleme magnetice compatibile cu șină Multifix.
- Suportul mobil pentru prezentarea documentelor se poate extinde cu până la șase brațe. Pentru echiparea suplimentară a brațului cu cleme magnetice, se scot capacele terminale și se glisează clemele **C** (A).
- Țeava suportului rabatabil pentru desene poate fi scurtată pentru rastrul cu găuri de 37 mm.

4.1. SUPORT PENTRU DESENE PENTRU MONTAREA PE PERETE

B

Se va respecta lungimea profilului + 50 mm.

4.2. SUPORT RABATABIL DE DESENE PENTRU MONTAREA PE PERETE

E

Se va respecta lungimea țevii + 26 mm.

5. Întreținerea

- Verificați periodic stabilitatea și funcționarea corectă a șuruburilor și a îmbinărilor.

6. Depozitarea

- La așezare, nu deteriorați corpul de bază și nici componentele proeminente.
- Înaintea unei perioade mai lungi de depozitare, aveți obligația să curățați și să luați măsurile de conservare a produsului.
- Protejați-l cu o prelată împotriva prafului și a murdăriei grosiere.

7. Curățarea

Curățați cu o cârpă moale, uscată.

Nu utilizați substanță de curățare chimică, alcoolică, cu material abraziv sau pe bază de solvenți.

8. Casare

Respectați prevederile naționale și pe cele regionale privind protecția mediului și eliminarea deșeurilor, în sensul eliminării sau reciclării corecte a acestora. Separați metalele, nemetalele, materialele compozite și consumabilele și eliminați-le ecologic.

de

en

bg

da

fi

fr

it

hr

lt

nl

no

pl

pt

ro

sv

sk

sl

es

cs

hu

de
en
bg
da
fi
fr
it
hr
lt
nl
no
pl
pt
ro
sv
sk
sl
es
cs
hu

1. Allmänna anvisningar



Läs, beakta och förvara bruksanvisningen för senare användning och se till att den alltid är tillgänglig.

Varningssymboler	Innebörd
OBSERVA	Anger en risk som kan medföra lätta eller måttliga kroppsskador om den inte undanröjs.
OBS	Anger en risk som kan medföra saksador om den inte undanröjs.
i	Anger användbara tips och anvisningar samt information för en effektiv och felfri drift.

2. Säkerhet

2.1. GRUNDLÄGGANDE SÄKERHETSFORESKRIFTER

FÖRSIKTIGHET

Vältning av ritningshållaren

Risk för skador på händer, fötter och kropp på grund av att ritningshållaren kan välta på ojämnt underlag.

» Ställ alltid ritningshållaren på ett jämnt underlag och säkra mot rollning.

FÖRSIKTIGHET

Ritningshållarens arm svänger

Risk för skador på ögon, huvud, händer och kropp om ritningshållarens arm flyttas.

» Kontrollera att rörelseområdet är fritt innan ritningshållarens arm flyttas.

2.2. AVSEDD ANVÄNDNING

Ritningshållare för stora och små papper som arkitektritningar eller kopplingscheman.

2.3. FELAKTIG ANVÄNDNING

■ Fäst endast avsedda tillbehör i den perforerade panelen.

3. Apparatbeskrivning

A Document Presenter Mobil (artikelnr 974830)

B Ritningshållare (artikelnr 974840) för väggmontage

C Ritningshållare (artikelnr 955645) för montage på Easyfix-grundplatta (i leveransomfattningen)

D Svängbar ritningshållare (artikelnr 955650) för montage på Easyfix-grundplatta (i leveransomfattningen)

E Svängbar ritningshållare (artikelnr 955650) för montage på Easyfix-platta för väggmontage

F Svängbar ritningshållare (artikelnr 928740) till montage på arbetsskiva.

4. Monteringsanvisningar

OBS! Välj lämplig plugg och skruvar för respektive vägg- och bordsmontering.

- GARANT magnetclips (artikelnr 974880) för användning på båda sidor av presenterskena. Magnetclips kompatibla med Multifix-skena.
- Mobiler Document Presenter kan kompletteras med upp till sex armar. För ytterligare montering av magnetclips på armen: dra ut ändkåpan och för på clipset **C** (A).
- Rör för svängbar ritningshållare passande till hälmönster 37 mm kan kapas.

4.1. RITNINGSHÅLLARE FÖR VÄGGMONTAGE

B
Beakta profillängd + 50 mm.

4.2. SVÄNGBAR RITNINGSHÅLLARE FÖR VÄGGMONTAGE

E
Beakta profillängd + 26 mm.

5. Service

Kontrollera regelbundet att skruvar och förband sitter fast ordentligt och fungerar korrekt.

6. Förvaring

- Se till att stommen och utskjutande komponenter inte skadas vid avställningen.
- Rengör och konservera noggrant före längre förvaring.
- Skydda mot damm och grov smuts med en presenning.

7. Rengöring

Rengör med en torr och mjuk trasa.

Använd inte kemiska, alkoholhaltiga, slipmedels- eller lösningsmedelhaltiga rengöringsmedel.

8. Avfallshantering

Följ nationella och regionala miljöskydds- och avfallsbestämmelser för fackmässig avfallshantering eller återvinning. Separera metaller, icke-metaller, komposit och hjälpmaterial och omhänderta dem miljömässigt korrekt.

1. Všeobecné pokyny



Prečítajte si návod na obsluhu, dodržiavajte v ňom uvedené pokyny, uschovajte ho pre neskoršie použitie a uložte ho na také miesto, aby bol vždy k dispozícii.

Výstražné symboly	Význam
UPOZORNENIE	Označuje nebezpečenstvo, ktoré, ak sa mu nezabráni, môže mať za následok ľahké alebo stredne ťažké zranenie.
OZNÁMENIE	Označuje nebezpečenstvo, ktoré, ak sa mu nezabráni, môže spôsobiť vecné škody.
	Označuje užitočné tipy a rady, ako aj informácie pre efektívnu a bezproblémovú prevádzku.

2. Bezpečnosť

2.1. ZÁKLADNÉ BEZPEČNOSTNÉ POKYNY

UPOZORNENIE

Výklopný držiak výkresov

Nebezpečenstvo poranenia rúk, nôh a tela hroziace prevrátením držiaka výkresov na nerovnom podklade.

» Držiak výkresov postavte na rovný podklad a zaistite proti posunutiu.

UPOZORNENIE

Otočné rameno držiaka výkresov

Nebezpečenstvo poranenia očí, hlavy, rúk a tela hroziace od otočenia ramena držiaka výkresov.

» Pred otočením ramena držiaka výkresov dávajte pozor na voľné pole pohybu.

2.2. ZAMÝŠĽANÉ POUŽITIE

Držiak výkresov na uchytenie malých a veľkoformátových papierov ako sú plány alebo technické výkresy.

2.3. POUŽÍVANIE V ROZPORE S URČENÍM

- Dierovanú stenu môžete vybaviť len príslušenstvom, ktoré je na to určené.

3. Popis zariadenia

- A** Document Presenter – stojan na výkresy, mobilný (č. výr. 974830)
- B** Držiak výkresov (č. výr. 974840) na montáž na stenu
- C** Držiak výkresov (č. výr. 955645) na montáž na podkladovú dosku Easyfix (je súčasťou obsahu dodávky)
- D** Otočný držiak výkresov (č. výr. 955650) na montáž na podkladovú dosku Easyfix (je súčasťou obsahu dodávky)
- E** Otočný držiak výkresov (č. výr. 955650) na montáž na stenu na podkladovú dosku Easyfix
- F** Otočný držiak výkresov (č. výr. 928740) pre montáž na dosku.

4. Montážne pokyny

OZNÁMENIE! Vyberte vhodné hmoždinky a skrutky pre príslušné vlastnosti stien a montáž na dosku stola.

- GARANT Magnet-Clips (č. výr. 974880) na obojstranné použitie kolajníc stojana. Magnet-Clips kompatibilný s multifunkčnou kolajnicou.
- Mobilný stojan na výkresy je možné rozšíriť až na šesť ramien. Pre dodatočné vybavenie ramenami s Magnet-Clips vytiahnite koncový uzáver a nasuňte klipy Clips **C** (A).
- Rúra otočného držiaka výkresov vhodná k 37 mm rastru otvorov, možnosť skrátenia.

4.1. DRŽIAK VÝKRESOV NA UPEVNENIE NA STENU



Dodrďte dĺžku profilu + 50 mm.

4.2. OTOČNÝ DRŽIAK VÝKRESOV NA UPEVNENIE NA STENU



Dodrďte dĺžku rúry + 26 mm.

5. Údržba

Pravidelne kontrolujte pevné osadenie a správnu funkciu skrutiek a spojov.

6. Skladovanie

- Pri odkladaní nepoškodte základnú konštrukciu a vyčnievajúce komponenty.
- Pred dlhším skladovaním dôkladne vyčistite a zakonzervujte.
- Chráňte plachtou pred prachom a hrubými nečistotami.

7. Čistenie

Čistite suchou, mäkkou handričkou.

Nepoužívajte chemické čistiace prostriedky ani čistiace prostriedky obsahujúce brúsne materiály, alkohol alebo rozpúšťadlá.

8. Likvidácia

Na odbornú likvidáciu a recykláciu je potrebné dodržiavať národné a regionálne predpisy na ochranu životného prostredia a likvidáciu. Kovy, nekovy, spájacie a pomocné materiály sa musia triediť a ekologicky likvidovať.

de

en

bg

da

fi

fr

it

hr

lt

nl

no

pl

pt

ro

sv

sk

sl



es

cs

hu

1. Splošna navodila

 Navodila za uporabo morate prebrati, jih upoštevati, shraniti za poznejšo uporabo in imeti vedno na voljo.

Opozorilni simboli	Pomen
 POZOR	Označuje nevarnost, ki lahko privede do lažje ali srednje poškodbe, če je ne preprečite.
OBVESTILO	Označuje nevarnost, ki lahko privede do materialne škode, če je ne preprečite.
	Označuje uporabne nasvete in napotke ter informacije za učinkovito in nemoteno delovanje.

2. Varnost

2.1. OSNOVNI VARNOSTNI NAPOTKI

POZOR

Nagibno držalo za načrte

Nevarnost poškodb rok, nog in telesa zaradi prevrnitve držala za načrte na neravni podlagi.

» Držalo za načrte odložite na ravno podlago in ga zavarujte pred premikanjem.

POZOR

Vrtljiva roka držala za načrte

Nevarnost poškodb oči, glave, rok in telesa zaradi sukanja roke držala za načrte.

» Pred zasukom roke držala za načrte se prepričajte, da je polje gibanja prosto.







2.2. NAMEN UPORABE

Držalo za načrte za liste papirja majhnih in velikih formatov, kot so načrti ali tehnične risbe.

2.3. NAPAČNA UPORABA

■ Luknjasto steno uporabljajte samo s predvidenim priborom.

3. Opis naprave

-  **A** Prenosno predstavitevno stojalo za dokumente (št. art. 974830)
-  **B** Držalo za načrte (št. art. 974840), montaža na steno
-  **C** Držalo za načrte (št. art. 955645), montaža na osnovno ploščo Easyfix (del dobave)
-  **D** Vrtljivo držalo za načrte (št. art. 955650), montaža na osnovno ploščo Easyfix (del dobave)
-  **E** Vrtljivo držalo za načrte (št. art. 955650), montaža na ploščo za montažo na steno Easyfix
-  **F** Vrtljivo držalo za načrte (št. art. 928740) montaža on delovna plošča.

4. Napotki za montažo

OBVESTILO! Izberite ustrezen vložek in vijake za ustrezno namestitvev na steno in mizo.

■ Magnetne sponke GARANT (št. art. 974880) za obojestransko uporabo na vodilu predstavitvenega stojala. Magnetne sponke so združljive z vodilom Multifix.

■ Prenosno predstavitevno stojalo za dokumente ima lahko do šest rok. Za dodajanje magnetnih sponk na roke izvlcite pokrovček in namestite sponke

 **C** (A).

■ Cev vrtljivega držala za načrte je mogoče skrajšati na vzorec lukenj 37 mm.

4.1. DRŽALO ZA NAČRTE, PRITRDITEV NA STENO

 **B**

Pozor: dolžina profila + 50 mm.

4.2. VRTLJIVO DRŽALO ZA NAČRTE, PRITRDITEV NA STENO

 **E**

Pozor: dolžina cevi + 26 mm.

5. Vzdrževanje

 *Vijake in zveze redno preverjajte glede tesnega prileganja in pravičnega delovanja.*

6. Shranjevanje

- Pri postavljanju ne poškodujte osnovnega telesa in komponent, ki segajo čez rob.
- Pred daljšim shranjevanjem temeljito očistite in konzervirajte.
- Uporabite ponjavo za zaščito pred prahom in grobo umazanijo.

7. Čiščenje

Čistite s suho, mehko krpo.

Ne uporabljajte kemičnih, alkoholnih ali abrazivnih čistil ali čistil, ki vsebujejo topila.

8. Odstranjevanje

Za pravilno odstranjevanje ali recikliranje upoštevajte nacionalne in regionalne predpise za varstvo okolja in odstranjevanje. Kovine, nekovine, kompozitne materiale in pomožne snovi ločite glede na vrsto in jih odstranite na okolju varen način.

1. Indicaciones generales



Lea el manual de instrucciones, téngalo en cuenta y consérvelo para futuras consultas en cualquier momento.

Símbolos de advertencia	Significado
ATENCIÓN	Identifica un peligro que puede ocasionar lesiones leves o medianamente graves si no se evita.
AVISO	Identifica un peligro que puede ocasionar daños materiales si no se evita.
i	Identifica consejos e indicaciones útiles, así como informaciones, para un funcionamiento eficaz y sin anomalías.

2. Seguridad

2.1. INDICACIONES DE SEGURIDAD BÁSICAS

ATENCIÓN

Soporte para planos basculante

Peligro de lesiones en manos, pies y cuerpo debido al peligro de que el soporte para planos vuelque si está colocado sobre un suelo irregular.

- » Hay que estacionar el soporte para planos sobre una superficie plana y asegurarlo para que no se desplace.

ATENCIÓN

Brazo del soporte para planos pivotante

Peligro de lesiones en los ojos, la cabeza, las manos y el cuerpo debido al giro del brazo del soporte para planos.

- » Antes de girar el brazo del soporte para planos, asegúrese de que haya campo de movimiento libre.

2.2. USO CONFORME A LO PREVISTO

Soporte para planos para sujetar papeles de pequeño y gran formato como planos o dibujos técnicos.

2.3. UTILIZACIÓN INDEBIDA

- Equipar la pared perforada únicamente con los accesorios previstos para ello.

3. Descripción del instrumento

A Document Presenter móvil (n.º art. 974830)

B Soporte para planos (n.º art. 974840) para montaje en pared

C Soporte para planos (n.º art. 955645) para montaje en placa base Easyfix (incluida en el volumen de suministro)

D Soporte para planos basculante (n.º art. 955650) para montaje en placa base Easyfix (incluida en el volumen de suministro)

E Soporte para planos basculante (n.º art. 955650) para montaje en placa de montaje mural Easyfix

F Soporte para planos basculante (n.º art. 928740) para el montaje en tablero de trabajo.

4. Indicaciones para el montaje

AVISO! Seleccione los tacos y tornillos adecuados para las respectivas propiedades de pared y montaje sobre mesa.

- Clips magnéticos GARANT (n.º art. 974880) para usar en ambos lados del riel del presenter. Clips magnéticos compatibles con riel Multifix.
- Document Presenter móvil ampliable con hasta seis brazos. Para agregar clips magnéticos a los brazos, extraer la tapa del extremo y deslizar los clips **C** (A).
- El tubo del soporte para planos basculante se puede acortar para que coincida con el patrón de agujeros de 37 mm.

4.1. SOPORTE PARA PLANOS PARA FIJACIÓN A LA PARED

B

Observar la longitud del perfil + 50 mm.

4.2. SOPORTE PARA PLANOS BASCULANTE PARA FIJACIÓN A LA PARED

E

Observar la longitud del tubo + 26 mm.

5. Mantenimiento



Comprobar regularmente el asiento firme y el funcionamiento correcto de los tornillos y las uniones.

6. Almacenamiento

- No dañar el cuerpo de base ni los componentes que sobresalen al colocarlo.
- Limpiar y proteger a fondo antes de un almacenamiento prolongado.
- Proteger contra el polvo y la suciedad con una lona.

7. Limpieza

Limpiar con un paño suave y seco.

No utilizar productos de limpieza químicos, con alcohol, abrasivos o con base de disolvente.

8. Eliminación

Tener en cuenta la normativa nacional y regional sobre la protección del medio ambiente y la eliminación para proceder a la eliminación o el reciclaje de forma técnicamente correcta. Los metales, materiales no metálicos, materiales compuestos y materiales auxiliares se deben clasificar y eliminar de forma respetuosa con el medio ambiente.

de

en

bg

da

fi

fr

it

hr

lt

nl

no

pl

pt

ro

sv

sk

sl

es

cs

hu

1. Obecné pokyny



Návod k použití si přečtěte, dodržujte jeho pokyny a uchovejte ho pro další použití a mějte ho kdykoliv k dispozici.

Výstražné symboly	Význam
UPOZORNĚNÍ	Označuje nebezpečí, které může v případě nezabránění způsobit lehká nebo středně závažná poranění.
OZNÁMENÍ	Označuje nebezpečí, které může v případě nezabránění způsobit věcné škody.
	Označuje užitečné rady a pokyny a také informace pro efektivní a bezporuchový provoz.

2. Bezpečnost

2.1. ZÁKLADNÍ BEZPEČNOSTNÍ POKYNY

UPOZORNĚNÍ

Naklápěcí držák výkresů

Nebezpečí úrazu rukou, nohou a těla z důvodu nebezpečí převrácení držáku výkresů na nerovném povrchu.

- » Postavte držák výkresů na rovném povrchu a zajistěte ho proti pohybu.

UPOZORNĚNÍ

Naklápěcí rameno držáku výkresů

Nebezpečí úrazu očí, hlavy, rukou a těla při naklápění ramena držáku výkresů.

- » Před naklápěním ramena držáku výkresů pozor na volný prostor pro rozsah pohybu ramena.

2.2. STANOVENÉ POUŽITÍ

Držák výkresů k uchycení papírů s velkým i malým formátem, jako jsou plány nebo technické výkresy.

2.3. NESPRÁVNÉ POUŽITÍ

- Děrovanou stěnu osazujte pouze určeným příslušenstvím.

3. Popis přístroje

- A** Mobilní prezentační projektor na dokumenty (art. č. 974830)
- B** Držák výkresů (art. č. 974840) k montáži na stěnu
- C** Držák výkresů (art. č. 955645) k montáži na základní desku Easyfix (součást dodaného výrobku)
- D** Otočný držák výkresů (art. č. 955650) k montáži na základní desku Easyfix (součást dodaného výrobku)
- E** Otočný držák výkresů (art. č. 955650) k montáži na desku pro montáž na stěnu Easyfix
- F** Otočný držák výkresů (art. č. 928740) pro montáž na pracovní desku.

4. Montážní pokyny

OZNÁMENÍ! Vyberte vhodné hmoždinky a šrouby pro příslušné vlastnosti stěny a montáž na desku stolu.

- Magnetické klipy GARANT (art. č. 974880) k oboustrannému použití na kolejnici prezentačního projektoru. Magnetické klipy jsou kompatibilní s lištou Multifix.
- Mobilní prezentační projektor na dokumenty je možné rozšířit až na šest ramen. Pro dodatečné osazení ramen magnetickými klipy, vytáhněte víčko a nasadte klipy **C** (A).
- Trubka naklápěcího držáku výkresů vhodná pro rastr otvorů 37 mm, možnost zkrátit.

4.1. DRŽÁK VÝKRESŮ K UPEVNĚNÍ NA STĚNU



Pamatujte na délku profilu + 50 mm.

4.2. OTOČNÝ DRŽÁK VÝKRESŮ K UPEVNĚNÍ NA STĚNU



Pamatujte na délku trubky + 26 mm.

5. Údržba



Pravidelně kontrolujte pevnost šroubů a spojů a správnou funkci.

6. Skladování

- Při odstavení zabraňte poškození základního tělesa a přesahujících součástí.
- Před delším skladováním důkladně vyčistěte a zakonzervujte.
- Před prachem a hrubými nečistotami chraňte plachtou.

7. Čištění

Vyčistěte suchým, měkkým hadříkem.

Nepoužívejte čisticí prostředky obsahující chemické látky, alkohol, brusivo nebo rozpouštědla.



8. Likvidace

Při odborné likvidaci nebo recyklaci dodržujte národní a místní předpisy na ochranu životního prostředí a likvidaci. Kovy, nekovy, pojiva a pomocné látky rozdělte podle druhů a ekologicky zlikvidujte.

1. Általános tudnivalók



Olvassa el a használati útmutatót, tartsa be és későbbi tájékozódás céljából őrizze meg és tartsa mindig kéznél.

Figyelmeztető jelölések	Jelentés
 VIGYÁZAT	Olyan veszélyt jelöl, amely könnyű vagy közepesen súlyos sérüléshez vezet, ha nem előzik meg.
ÉRTESÍTÉS	Olyan veszélyt jelöl, amely a berendezés sérüléséhez vezet, ha nem előzik meg.
	A hatékony és zavartalan működésre vonatkozó hasznos tippeket és tudnivalókat és információkat jelöli.

2. Biztonság

2.1. ALAPVETŐ BIZTONSÁGI UTASÍTÁSOK

VIGYÁZAT

Billenthető rajztartó

A kezek, a lábak vagy a test sérülésveszélye egyenetlen padlón a rajztartó felborulása következtében.

» Rajztartót egyenes padlóra állítsa és biztosítsa elgurulás ellen.

VIGYÁZAT

Kihajtható rajztartó kar

A szem, a fej, a kezek és a test sérülésveszélye a rajztartó kar kihajtása következtében.

» A rajztartó kar kihajtása előtt ügyeljen a szabad mozgástérre.

2.2. RENDELTETÉSSZERŰ HASZNÁLAT

Rajztartó olyan kis- és nagyméretű papírok rögzítéséhez, mint tervek, vagy műszaki rajzok.

2.3. RENDELTÉSEELLENES HASZNÁLAT

■ A perforált falra csak a hozzávaló tartozékokat szerelje fel.

3. A készülék leírása

 **A** Mobil prezentációs állvány (cikksz.: 974830)

 **B** Falra szerelhető rajztartó (cikksz.: 974840)

 **C** Easyfix alapelemre (nem tartozék) szerelhető rajztartó (cikksz.: 955645)

 **D** Easyfix alapelemre (nem tartozék) szerelhető kihajtható rajztartó (cikksz.: 955650)

 **E** Easyfix falra szerelhető alapelemre (nem tartozék) szerelhető kihajtható rajztartó (cikksz.: 955650)

 **F** Forgó rajztartó (cikksz.: 928740) a összeszerelés on munkalap.

4. Felszerelési útmutató

ÉRTESÍTÉS! Válassza ki a megfelelő dübel-t és csavarokat a megfelelő fali és asztali szereléshez.

■ GARANT mágneses csiptető (cikksz.: 974880) a prezentációs sínen történő kétoldali felhasználáshoz. A mágneses csiptető kompatibilis a Multifix sínnel.

■ A mobil prezentációs állvány akár hat karig bővíthető. A tartókaroknak további csiptetővel való felszereléséhez húzza le a zárósapkát és csúsztassa fel a csiptetőket  **C** (A).

■ A kihajtható rajztartó csöve a 37 mm-es perforált raszternek megfelelően lerövidíthető.

4.1. FALRA RÖGZÍTHETŐ RAJZTARTÓ

 **B**

Ügyeljen a profilhossz + 50 mm-re.

4.2. FALRA RÖGZÍTHETŐ KIHAJTHATÓ RAJZTARTÓ

 **E**

Ügyeljen a csőhossz + 26 mm-re.

5. Karbantartás

 *Rendszeresen ellenőrizze a csavarok és a kötések fix helyzetét és helyes működését.*

6. Tárolás

■ Az alaptest és a kiálló alkotóelemek a lehelyezéskor ne sérüljenek meg.

■ Hosszabb tárolás esetén alaposan tisztítsa meg és konzerválja.

■ Védje ponyvával por és durva szennyeződés ellen.

7. Tisztítás

Száraz, puha kendővel tisztítsa meg.

Ne használjon vegyi, alkoholos, súrolószert- vagy oldószer tartalmú tisztítószerket.

8. Ártalmatlanítás

Vegye figyelembe a nemzeti és regionális környezetvédelmi és ártalmatlanítási intézkedéseket a szakszerű ártalmatlanításhoz vagy újrahasznosításhoz. A fémeket, nem fémeket, kompozit és segédanyagokat fajta szerint válogassa szét és környezetbarát módon ártalmatlanítsa.

de

en

bg

da

fi

fr

it

hr

lt

nl

no

pl

pt

ro

sv

sk

sl

es

cs

hu

The logo for 'Garant' is displayed in a white, rounded rectangular box with a thin white border. The text 'Garant' is in a bold, white, sans-serif font.

Garant

Manufacturer
Hoffmann Supply Chain GmbH & Co. KG
Poststraße 15, 90471 Nuremberg, Germany
www.hoffmann-group.com

Hoffmann UK Quality Tools Ltd
GEE Business Centre
Holborn Hill, Birmingham, B7 5JR, United Kingdom

The background of the top half of the page is a dark blue technical drawing of a gear or mechanical part. It features various circular and curved lines, hatching, and labels such as 'B2', 'B3', '4', '5-5', 'G', and 'D'.

Copyright © Hoffmann Group

Version 2 – 07/24

man_pdcsd-1047