

Schlüsselringe Edelstahl

Artikelbeschreibung/Produktabbildungen



Beschreibung

Werkstoff:

Edelstahl 1.4310 und 1.4401.

Ausführung:

blank oder brüniert.

Hinweis:

Passend zu Halteseile und Sicherungs-Spiralkabel, sowie zu Kugelsperbolzen, Steckbolzen und Arretierbolzen mit kleiner Bohrung im Griff oder mit Zugring.

Zeichnungen

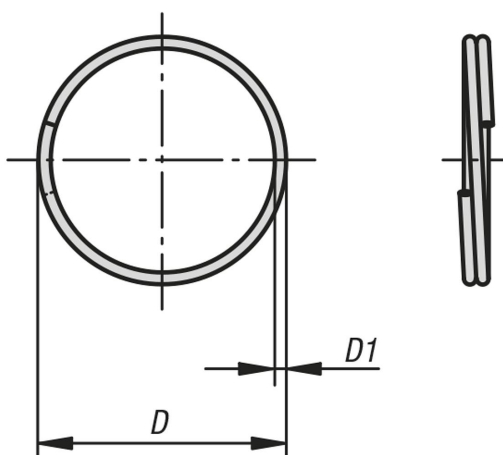

Artikelübersicht

Schlüsselringe Edelstahl

Bestellnummer	Stahlschlüssel	Oberfläche Grundkörper	D	D1
K0367.15	1.4310	blank	15	1.0
K0367.19	1.4310	blank	19	1.0
K0367.23	1.4310	blank	23	1.2
K0367.28	1.4310	blank	28	1.7
K0367.115	1.4310	brüniert	15	1.0
K0367.119	1.4310	brüniert	19	1.0
K0367.123	1.4310	brüniert	23	1.2
K0367.128	1.4310	brüniert	28	1.7
K0367.215	1.4401	blank	15	1.0
K0367.219	1.4401	blank	19	1.0
K0367.223	1.4401	blank	23	1.2
K0367.228	1.4401	blank	28	1.7

