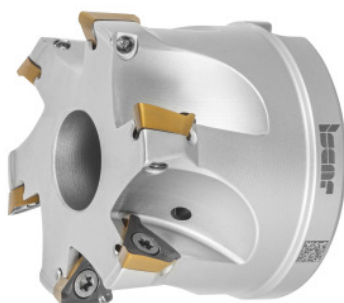

**Rohová fréza HELI3MILL, s otvorem, Ø DC / počet břitů Z: 40/5mm****Údaje o objednávce**

Artikové číslo	226486 40/5
GTIN	7291075314076
Třída artiklu	19D

Popis**Provedení:**

Procesně bezpečný rohový frézovací systém pro široké spektrum použití. Provedení ve dvou systémových velikostech s délkami řezných hran v 10 a 15 mm. Optimálně podepřené vyměnitelné břitové destičky Trigon v usazení zaručují skutečná 90° ramena. Ideální pro vrtací cirkulární frézování a šikmé zanořování.

Náhradní díl:

Sada šroubů pro vyměnitelné břitové destičky č. **229695 1** (TX10; 3,2 Nm).

Technický popis

Ø D ₃	36 mm
Upínací otvor Ø	16 mm
Vrtací kruhové frézování Ø D _{max}	79 mm
Celková délka L _{celk.}	40 mm
Úhel šikmého zanořování α _{max}	1,6 stupeň
Počet břitů Z	5

Vrtací kruhové frézování $\varnothing D_{\min}$	76,4 mm
Délka šikmého zanořování L pro α_{\max}	289,98 mm
Vrtací kruhové frézování a_p	3,2 mm
Řada	HELI3MILL
\varnothing břitu D_c	40 mm
Vhodná vyměnitelná břitová destička	TP..1003..
Označení výrobce	HM390 FTP D040-5-16-10
Provedení stopky	s otvorem
Úhel nastavení κ	90 stupeň
Použití frézy	Kruhové frézování
Použití frézy	Šikmé zanořování
Použití frézy	Kruhové frézování
Vnitřní chlazení	ano
Strategie obrábění	HPC
Druh produktu	Rohová fréza

Příslušenství

Sada šroubů pro vyměnitelné destičky 5dílná Typ 1	229695 1
---	----------