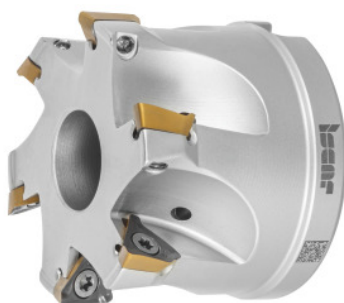

**Rohová fréza HELI3MILL, s otvorem, Ø DC / počet břitů Z: 50/6mm****Údaje o objednávce**

Artikové číslo	226486 50/6
GTIN	7291075314090
Třída artiklu	19D

Popis**Provedení:**

Procesně bezpečný rohový frézovací systém pro široké spektrum použití. Provedení ve dvou systémových velikostech s délkami řezných hran v 10 a 15 mm. Optimálně podepřené vyměnitelné břitové destičky Trigon v usazení zaručují skutečná 90° ramena. Ideální pro vrtací cirkulární frézování a šikmé zanořování.

Náhradní díl:

Sada šroubů pro vyměnitelné břitové destičky č. **229695 1** (TX10; 3,2 Nm).

Technický popis

Délka šikmého zanořování L pro α_{\max}	386,69 mm
Úhel šikmého zanořování α_{\max}	1,2 stupeň
Celková délka L _{celk.}	40 mm
Vhodná vyměnitelná břitová destička	TP..1003..
Ø D ₃	46 mm
Počet břitů Z	6

Vrtací kruhové frézování $\varnothing D_{\min}$	96,4 mm
\varnothing břitu D_c	50 mm
Vrtací kruhové frézování $\varnothing D_{\max}$	99 mm
Vrtací kruhové frézování a_p	3,1 mm
Upínací otvor \varnothing	22 mm
Řada	HELI3MILL
Označení výrobce	HM390 FTP D050-6-22-10
Provedení stopky	s otvorem
Úhel nastavení κ	90 stupeň
Použití frézy	Kruhové frézování
Použití frézy	Šikmé zanořování
Použití frézy	Kruhové frézování
Vnitřní chlazení	ano
Strategie obrábění	HPC
Druh produktu	Rohová fréza

Příslušenství

Sada šroubů pro vyměnitelné destičky 5dílná Typ 1	229695 1
---------------------------------------------------	----------