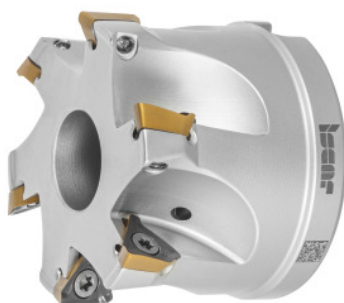

**Rohová fréza HELI3MILL, s otvorem, Ø DC / počet břitů Z: 63/7mm****Údaje o objednávce**

Artikové číslo	226486 63/7
GTIN	7291075314144
Třída artiklu	19D

**Popis****Provedení:**

Procesně bezpečný rohový frézovací systém pro široké spektrum použití. Provedení ve dvou systémových velikostech s délkami řezných hran v 10 a 15 mm. Optimálně podepřené vyměnitelné břitové destičky Trigon v usazení zaručují skutečná 90° ramena. Ideální pro vrtací cirkulární frézování a šikmé zanořování.

**Náhradní díl:**

Sada šroubů pro vyměnitelné břitové destičky č. **229695 1** (TX10; 3,2 Nm).

**Technický popis**

Celková délka $L_{\text{celk.}}$	45 mm
Ø břítu $D_c$	63 mm
Upínací otvor Ø	22 mm
Ø $D_3$	59 mm
Řada	HELI3MILL
Vrtací kruhové frézování $a_p$	2,9 mm

Vrtací kruhové frézování $\varnothing D_{\max}$	125 mm
Vrtací kruhové frézování $\varnothing D_{\min}$	122,4 mm
Délka šikmého zanořování L pro $\alpha_{\max}$	515,62 mm
Úhel šikmého zanořování $\alpha_{\max}$	0,9 stupeň
Vhodná vyměnitelná břitová destička	TP..1003..
Počet břitů Z	7
Označení výrobce	HM390 FTP D063-7-22-10
Provedení stopky	s otvorem
Úhel nastavení $\kappa$	90 stupeň
Použití frézy	Kruhové frézování
Použití frézy	Šikmé zanořování
Použití frézy	Kruhové frézování
Vnitřní chlazení	ano
Strategie obrábění	HPC
Druh produktu	Rohová fréza

## Příslušenství

Sada šroubů pro vyměnitelné destičky 5dílná Typ 1	229695 1
---	----------