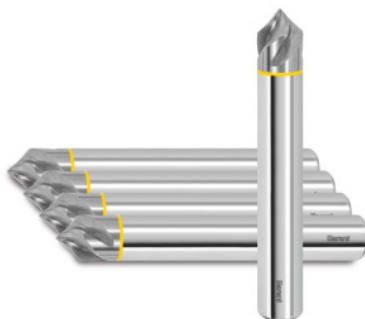

Garant**HM-afgrater, spiraliseret 90°, ubelagt, Ø h6 DC: 10Mmm****Bestillingsdata**

Bestillingsnummeret	GG8154 10M
GTIN	4067263090984
Artikelklasse	GGN

Beskrivelse**Udførelse:****Som nr. 208154.**

Afgrater med **polerede spånrum** og **skarpe skær** specielt til aluminiums- og kunststofbearbejdning.

Tolerance: **Mål S = +/- 0,2 mm.**

Spidsvinkel = +/- 5 vinkelminutter.

Fremragende overfladekvalitet på grund af den 35°-**spiralvinkel**. Ekstra lang afgrater til fremragende afgratningsresultater ved særligt svært tilgængelige konturer. Værktøj uden spids.

Anvendelse:

Yderst velegnet til **fasning** og **afgratning** af emnekanter samt til **konturbearbejdning**.

Teknisk beskrivelse

Fasefræsning	45 grader
Skaft	DIN 6535 HA med h6
lille Ø D ₃	5 mm
Skær-Ø D _c	10 mm
Indhold	5

stor $\varnothing D_2$	10 mm
Skaft- $\varnothing D_5$	10 mm
Tilspænding f_z i PMMA akryl	0,07 mm
Antal tænder Z	4
Tilspænding f_z i aluminium, med korte spåner	0,07 mm
Mål S	3,5 mm
Samlet længde L	100 mm
Belægning	ubelagt
Skæremateriale	HM
Norm	Fabriksstandard
Type	N
Tolerance, nom. \varnothing	h6
Spiralvinkel	35 grader
Tilspændingsretning	Vandret, skrå og lodret
Konusforsænkerspidsvinkel	90 grader
Indvendig køling	nej
Skafttolerance	h6
Farvering	rød
Produkttype	Afgratere

Brugerdata

	Egnet til	V_c	ISO-kode
Aluminiumskunststoffer	egnet	480 m/min	N
Aluminium (med korte spåner)	egnet	440 m/min	N
Alu > 10% Si	egnet	400 m/min	N
PMMA akryl	egnet	210 m/min	N
PEEK	egnet	150 m/min	N
PVDF GF20	egnet	150 m/min	N

POM GF25	egnet	150 m/min	N
PA 66 GF30	egnet	150 m/min	N
PEEK GF30	egnet	130 m/min	N
PTFE CF25	egnet	160 m/min	N
Honeycomb, sandwich	egnet	300 m/min	N
Cu	egnet	160 m/min	N
CuZn	egnet	200 m/min	N
våd, maksimal	egnet		

Tilbehør

HM-afgrater, spiraliseret 90° Ø h6 DC 10M mm

208154 10M