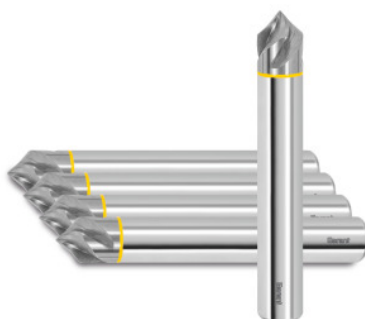

**Garant****HM-afgrater, spiraliseret 90°, ubelagt, Ø h6 DC: 16mm****Bestillingsdata**

Bestillingsnummeret	GG8154 16
GTIN	4067263091110
Artikelklasse	GGN

**Beskrivelse****Udførelse:****Som nr. 208154.**

Afgrater med **polerede spånrum** og **skarpe skær** specielt til aluminiums- og kunststofbearbejdning.

Tolerance: **Mål S = +/- 0,2 mm.**

**Spidsvinkel = +/- 5 vinkelminutter.**

**Fremragende overfladekvalitet** på grund af den 35°-**spiralvinkel.**

**Anvendelse:**

Yderst velegnet til **fasning** og **afgratning** af emnekanter samt til **konturbearbejdning.**

**Teknisk beskrivelse**

Mål S	11,2 mm
Skaft	DIN 6535 HA med h6
Tilspænding f <sub>2</sub> i PMMA akryl	0,1 mm
Fasefræsning	45 grader
Antal tænder Z	4

Skaft-Ø D <sub>s</sub>	16 mm
Skær-Ø D <sub>c</sub>	16 mm
Indhold	5
Samlet længde L	92 mm
Tilspænding f <sub>z</sub> i aluminium, med korte spåner	0,1 mm
Belægning	ubelagt
Skæremateriale	HM
Norm	Fabriksstandard
Type	N
Tolerance, nom. Ø	h6
Spiralvinkel	35 grader
Tilspændingsretning	Vandret, skrå og lodret
Konusforsænkerspidsvinkel	90 grader
Indvendig køling	nej
Skafttolerance	h6
Farvering	rød
Produkttype	Afgratere

## Brugerdata

	Egnet til	V <sub>c</sub>	ISO-kode
Aluminiumskunststoffer	egnet	480 m/min	N
Aluminium (med korte spåner)	egnet	440 m/min	N
Alu > 10% Si	egnet	400 m/min	N
PMMA akryl	egnet	210 m/min	N
PEEK	egnet	150 m/min	N
PVDF GF20	egnet	150 m/min	N
POM GF25	egnet	150 m/min	N
PA 66 GF30	egnet	150 m/min	N

PEEK GF30	egnet	130 m/min	N
PTFE CF25	egnet	160 m/min	N
Honeycomb, sandwich	egnet	300 m/min	N
Cu	egnet	160 m/min	N
CuZn	egnet	200 m/min	N
våd, maksimal	egnet		

## Tilbehør

HM-afgrater, spiraliseret 90° Ø h6 DC 16 mm

208154 16