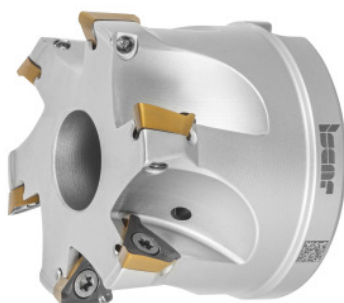

**HELI3MILL-hjørnefræser, med boring, Ø DC/antal skær Z: 40/5mm****Bestillingsdata**

Bestillingsnummeret	226486 40/5
GTIN	7291075314076
Artikelklasse	19D

Beskrivelse**Udførelse:**

Processikkert hjørnefræsesystem til et bredt anvendelsesspektrum. Udførelser i to systemstørrelser med skærekantlængder på 10 og 15 mm. Optimalt støttede Trigonvendeskersplatter i sædet garanterer ægte 90°-skuldre. Ideelt egnet til opgaver med cirkulær borefræsning og ramping.

Reservedel:

Vendeskersplatteskruesæt nr. **229695 1** (TX10, 3,2 Nm).

Teknisk beskrivelse

Ø D ₃	36 mm
Holdeboring-Ø	16 mm
Cirkulær borefræsning Ø D _{maks}	79 mm
Samlet længde L _{i alt}	40 mm
Rampingvinkel α _{maks}	1,6 grader
Antal skær Z	5

Cirkulær borefræsning $\varnothing D_{\min}$	76,4 mm
Ramplinglængde L for α_{\max}	289,98 mm
Cirkulær borefræsning a_p	3,2 mm
Serie	HELI3MILL
Skær- $\varnothing D_c$	40 mm
passende vendeskærsplatter	TP..1003..
Producentbetegnelse	HM390 FTP D040-5-16-10
Skaftudførelse	med boring
Indstillingsvinkel κ	90 grader
Fræseanvendelse	Rampling
Fræseanvendelse	Cirkulær fræsning
Fræseanvendelse	Plunging
Indvendig køling	ja
Spåntagningsstrategi	HPC
Produkttype	Hjørnefræser

Tilbehør

Vendeplatteskruesæt5 dele Type 1	229695 1
----------------------------------	----------