

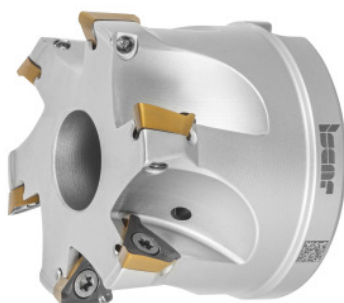

HELI3MILL-hjørnefræser, med boring, Ø DC/antal skær Z: 50/4mm



Bestillingsdata

Bestillingsnummeret	226486 50/4
GTIN	7291075314083
Artikelklasse	19D

Beskrivelse

Udførelse:

Processikkert hjørnefræsesystem til et bredt anvendelsesspektrum. Udførelser i to systemstørrelser med skærekantlængder på 10 og 15 mm. Optimalt støttede Trigonvendeskersplatter i sædet garanterer ægte 90°-skuldre. Ideelt egnet til opgaver med cirkulær borefræsning og ramping.

Reservedel:

Vendeskersplatteskruesæt nr. **229695 1** (TX10, 3,2 Nm).

Teknisk beskrivelse

Ø D ₃	46 mm
Serie	HELI3MILL
Holdeboring-Ø	22 mm
Cirkulær borefræsning Ø D _{maks}	99 mm
Cirkulær borefræsning Ø D _{min}	96,4 mm
Rampinglængde L for α _{maks}	386,69 mm

Antal skær Z	4
passende vendeskærsplatter	TP..1003..
Samlet længde $L_{i\text{ alt}}$	40 mm
Rampingvinkel $\alpha_{\text{ maks}}$	1,2 grader
Skær-Ø D_c	50 mm
Cirkulær borefræsning a_p	3,1 mm
Producentbetegnelse	HM390 FTP D050-4-22-10
Skaftudførelse	med boring
Indstillingsvinkel κ	90 grader
Fræseanvendelse	Ramping
Fræseanvendelse	Cirkulær fræsning
Fræseanvendelse	Plunging
Indvendig køling	ja
Spåntagningsstrategi	HPC
Produkttype	Hjørnefræser

Tilbehør

Vendeplatteskruesæt5 dele Type 1	229695 1
----------------------------------	----------