

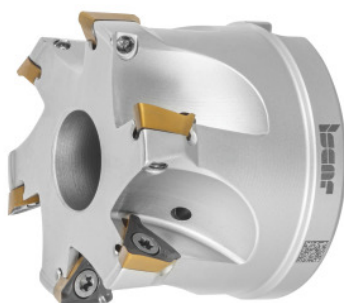

## HELI3MILL-hjørnefræser, med boring, Ø DC/antal skær Z: 63/6mm



### Bestillingsdata

Bestillingsnummeret	226486 63/6
GTIN	7291075314137
Artikelklasse	19D

### Beskrivelse

#### Udførelse:

Processikkert hjørnefræsesystem til et bredt anvendelsesspektrum. Udførelser i to systemstørrelser med skærekantlængder på 10 og 15 mm. Optimalt støttede Trigonvendeskersplatter i sædet garanterer ægte 90°-skuldre. Ideelt egnet til opgaver med cirkulær borefræsning og ramping.

#### Reservedel:

Vendeskersplatteskruesæt nr. **229695 1** (TX10, 3,2 Nm).

### Teknisk beskrivelse

Rampingvinkel $\alpha_{\text{maks}}$	0,9 grader
Serie	HELI3MILL
passende vendeskersplatter	TP..1003..
Ramplinglængde L for $\alpha_{\text{maks}}$	515,62 mm
Skær-Ø $D_c$	63 mm
Holdeboring-Ø	22 mm

Cirkulær borefræsning $\varnothing D_{\text{maks}}$	125 mm
Cirkulær borefræsning $\varnothing D_{\text{min}}$	122,4 mm
Antal skær Z	6
$\varnothing D_3$	59 mm
Samlet længde $L_{\text{i alt}}$	45 mm
Cirkulær borefræsning $a_p$	2,9 mm
Producentbetegnelse	HM390 FTP D063-6-22-10
Skaftudførelse	med boring
Indstillingsvinkel $\kappa$	90 grader
Fræseanvendelse	Ramping
Fræseanvendelse	Cirkulær fræsning
Fræseanvendelse	Plunging
Indvendig køling	ja
Spåntagningsstrategi	HPC
Produkttype	Hjørnefræser

## Tilbehør

Vendeplatteskruesæt5 dele Type 1	229695 1
----------------------------------	----------