

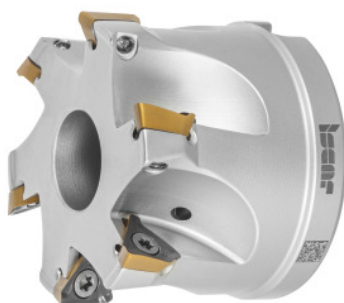

HELI3MILL-hjørnefræser, med boring, Ø DC/antal skær Z: 80/11Smm



Bestillingsdata

Bestillingsnummeret	226486 80/11S
GTIN	7291075314168
Artikelklasse	19D

Beskrivelse

Udførelse:

Processikkert hjørnefræsesystem til et bredt anvendelsesspektrum. Udførelser i to systemstørrelser med skærekantlængder på 10 og 15 mm. Optimalt støttede Trigonvendeskersplatter i sædet garanterer ægte 90°-skuldre. Ideelt egnet til opgaver med cirkulær borefræsning og ramping.

Reservedel:

Vendeskersplatteskruesæt nr. **229695 1** (TX10, 3,2 Nm).

Teknisk beskrivelse

Serie	HELI3MILL
Cirkulær borefræsning Ø D_{maks}	159 mm
Samlet længde $L_{i alt}$	50 mm
Cirkulær borefræsning a_p	3,4 mm
Cirkulær borefræsning Ø D_{min}	156,4 mm
Antal skær Z	11

Ø D ₃	76 mm
Rampingvinkel α _{maks}	0,8 grader
Skær-Ø D _c	80 mm
Ramplinglængde L for α _{maks}	515,62 mm
passende vendeskærsplatter	TP..1003..
Holdeboring-Ø	27 mm
Producentbetegnelse	HM390 FTP D080-11-27-10
Skaftudførelse	med boring
Indstillingsvinkel κ	90 grader
Fræseanvendelse	Ramping
Fræseanvendelse	Cirkulær fræsning
Fræseanvendelse	Plunging
Indvendig køling	ja
Spåntagningsstrategi	HPC
Produkttype	Hjørnefræser

Tilbehør

Vendeplatteskruesæt5 dele Type 1	229695 1
----------------------------------	----------