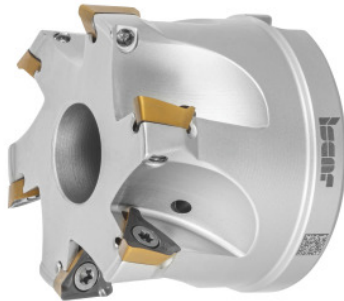

**HELI3MILL Eckfräser, mit Bohrung, Ø DC / Anzahl Schneiden Z: 40/5mm****Bestelldaten**

Bestellnummer	226486 40/5
GTIN	7291075314076
Artikelklasse	19D

Beschreibung**Ausführung:**

Prozesssicheres Eck-Frässystem für ein breites Anwendungsspektrum. Ausführungen in zwei Systemgrößen mit Schneidkantenlängen in 10 und 15 mm. Optimal abgestützte Trigon-Wendeschneidplatten im Sitz garantieren echte 90°-Schultern. Bestens geeignet für Bohrzirkularfräs-Operationen und Ramping.

Ersatzteil:

Wendeschneidplattenschrauben-Set Nr. **229695 1** (TX10; 3,2 Nm).

Technische Beschreibung

Ø D ₃	36 mm
Aufnahmebohrungs-Ø	16 mm
Bohrzirkularfräsen Ø D _{max}	79 mm
Gesamtlänge L _{ges}	40 mm
Rampingwinkel α _{max}	1,6 Grad
Anzahl Schneiden Z	5

Bohrzirkularfräsen $\varnothing D_{\min}$	76,4 mm
Ramplinglänge L für α_{\max}	289,98 mm
Bohrzirkularfräsen a_p	3,2 mm
Serie	HELI3MILL
Schneiden- $\varnothing D_c$	40 mm
passende Wendeschneidplatte	TP..1003..
Herstellerbezeichnung	HM390 FTP D040-5-16-10
Schaftausführung	mit Bohrung
Einstellwinkel κ	90 Grad
Fräsverwendung	Zirkularfräsen
Fräsverwendung	Plungen
Fräsverwendung	Rampling
Innenkühlung	ja
Zerspanungsstrategie	HPC
Produktart	Eckfräser

Zubehör

Wendeplattenschrauben-Set5-teilig Typ 1	229695 1
---	----------