

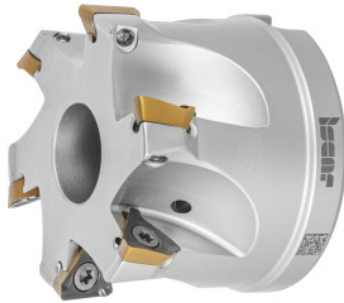

## HELI3MILL Eckfräser, mit Bohrung, Ø DC / Anzahl Schneiden Z: 63/6mm



### Bestelldaten

Bestellnummer	226486 63/6
GTIN	7291075314137
Artikelklasse	19D

### Beschreibung

#### Ausführung:

Prozesssicheres Eck-Frässystem für ein breites Anwendungsspektrum. Ausführungen in zwei Systemgrößen mit Schneidkantenlängen in 10 und 15 mm. Optimal abgestützte Trigon-Wendeschneidplatten im Sitz garantieren echte 90°-Schultern. Bestens geeignet für Bohrzirkularfräs-Operationen und Ramping.

#### Ersatzteil:

Wendeschneidplattenschrauben-Set Nr. **229695 1** (TX10; 3,2 Nm).

### Technische Beschreibung

Rampingwinkel $\alpha_{\max}$	0,9 Grad
Serie	HELI3MILL
passende Wendeschneidplatte	TP..1003..
Ramplinglänge L für $\alpha_{\max}$	515,62 mm
Schneiden-Ø $D_c$	63 mm
Aufnahmebohrungs-Ø	22 mm

Bohrzirkularfräsen $\varnothing D_{\max}$	125 mm
Bohrzirkularfräsen $\varnothing D_{\min}$	122,4 mm
Anzahl Schneiden Z	6
$\varnothing D_3$	59 mm
Gesamtlänge $L_{\text{ges}}$	45 mm
Bohrzirkularfräsen $a_p$	2,9 mm
Herstellerbezeichnung	HM390 FTP D063-6-22-10
Schaftausführung	mit Bohrung
Einstellwinkel $\kappa$	90 Grad
Fräsverwendung	Zirkularfräsen
Fräsverwendung	Plungen
Fräsverwendung	Ramping
Innenkühlung	ja
Zerspanungsstrategie	HPC
Produktart	Eckfräser

## Zubehör

Wendeplattenschrauben-Set5-teilig Typ 1	229695 1
---	----------