

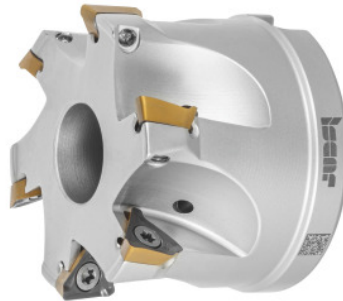

## HELI3MILL Eckfräser, mit Bohrung, Ø DC / Anzahl Schneiden Z: 63/7mm



### Bestelldaten

Bestellnummer	226486 63/7
GTIN	7291075314144
Artikelklasse	19D

### Beschreibung

#### Ausführung:

Prozesssicheres Eck-Frässystem für ein breites Anwendungsspektrum. Ausführungen in zwei Systemgrößen mit Schneidkantenlängen in 10 und 15 mm. Optimal abgestützte Trigon-Wendeschneidplatten im Sitz garantieren echte 90°-Schultern. Bestens geeignet für Bohrzirkularfräs-Operationen und Ramping.

#### Ersatzteil:

Wendeschneidplattenschrauben-Set Nr. **229695 1** (TX10; 3,2 Nm).

### Technische Beschreibung

Gesamtlänge $L_{ges}$	45 mm
Schneiden-Ø $D_c$	63 mm
Aufnahmebohrungs-Ø	22 mm
Ø $D_3$	59 mm
Serie	HELI3MILL
Bohrzirkularfräsen $a_p$	2,9 mm

Bohrzirkularfräsen $\varnothing D_{\max}$	125 mm
Bohrzirkularfräsen $\varnothing D_{\min}$	122,4 mm
Rampinglänge L für $\alpha_{\max}$	515,62 mm
Rampingwinkel $\alpha_{\max}$	0,9 Grad
passende Wendeschneidplatte	TP..1003..
Anzahl Schneiden Z	7
Herstellerbezeichnung	HM390 FTP D063-7-22-10
Schaftausführung	mit Bohrung
Einstellwinkel $\kappa$	90 Grad
Fräsverwendung	Zirkularfräsen
Fräsverwendung	Plungen
Fräsverwendung	Ramping
Innenkühlung	ja
Zerspanungsstrategie	HPC
Produktart	Eckfräser

## Zubehör

Wendeplattenschrauben-Set5-teilig Typ 1	229695 1
---	----------