

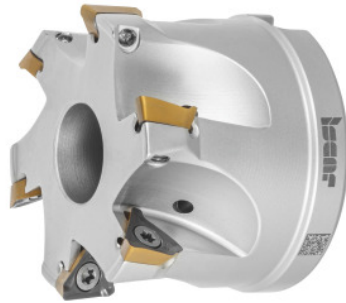

HELI3MILL Eckfräser, mit Bohrung, \varnothing DC / Anzahl Schneiden Z: 63/7Smm



Bestelldaten

Bestellnummer	226486 63/7S
GTIN	7291075314113
Artikelklasse	19D

Beschreibung

Ausführung:

Prozesssicheres Eck-Frässystem für ein breites Anwendungsspektrum. Ausführungen in zwei Systemgrößen mit Schneidkantenlängen in 10 und 15 mm. Optimal abgestützte Trigon-Wendeschneidplatten im Sitz garantieren echte 90°-Schultern. Bestens geeignet für Bohrzirkularfräs-Operationen und Ramping.

Ersatzteil:

Wendeschneidplattenschrauben-Set Nr. **229695 1** (TX10; 3,2 Nm).

Technische Beschreibung

Schneiden- \varnothing D _c	63 mm
Bohrzirkularfräsen \varnothing D _{max}	125 mm
Anzahl Schneiden Z	7
Gesamtlänge L _{ges}	45 mm
\varnothing D ₃	59 mm
Rampingwinkel α_{max}	0,9 Grad

passende Wendeschneidplatte	TP..1003..
Serie	HELI3MILL
Bohrzirkularfräsen $\varnothing D_{\min}$	122,4 mm
Bohrzirkularfräsen a_p	2,9 mm
Aufnahmebohrungs- \varnothing	27 mm
Rampinglänge L für α_{\max}	515,62 mm
Herstellerbezeichnung	HM390 FTP D063-7-27-10
Schaftausführung	mit Bohrung
Einstellwinkel κ	90 Grad
Fräsverwendung	Zirkularfräsen
Fräsverwendung	Plungen
Fräsverwendung	Ramping
Innenkühlung	ja
Zerspanungsstrategie	HPC
Produktart	Eckfräser

Zubehör

Wendeplattenschrauben-Set5-teilig Typ 1	229695 1
---	----------