

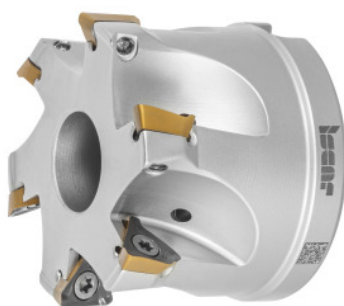

Fresa angular HELI3MILL, con perforación, Ø DC / cantidad de cortes Z: 50/4mm



Datos de pedido

Número de pedido	226486 50/4
GTIN	7291075314083
Clase de artículo	19D

Descripción

Ejecución:

Sistema de fresado de esquinas fiable para una amplia gama de aplicaciones. Versiones en dos tamaños de sistema con longitudes de filo de 10 y 15 mm. Las plaquitas de corte trigonales de apoyo óptimo en el asiento garantizan unos verdaderos ángulos de 90°. Ideal para operaciones de fresado circular de taladrado y de rampa.

Pieza de repuesto:

Juego de tornillos para plaquita de corte n.º **229695 1** (TX10; 3,2 Nm).

Descripción técnica

Ø D ₃	46 mm
Serie	HELI3MILL
Ø de perforación de asiento	22 mm
Fresado circular de taladro Ø D _{máx.}	99 mm
Fresado circular de taladro Ø D _{mín.}	96,4 mm

Longitud de rampa L para $\alpha_{\text{máx.}}$	386,69 mm
Número de filos Z	4
Plaquita de corte adecuada	TP..1003..
Longitud total L_{tot}	40 mm
Ángulo de rampa $\alpha_{\text{máx.}}$	1,2 grados
\varnothing de corte D_c	50 mm
Fresado circular de taladro a_p	3,1 mm
Quality Dress	HM390 FTP D050-4-22-10
Ejecuciones de mangos	con perforación
Ángulo de ajuste κ	90 grados
Empleo de fresa	Fresado circular
Empleo de fresa	Ramping
Empleo de fresa	Ramping
Refrigeración interior	sí
Estrategia de arranque de virutas	HPC
Tipo de producto	Fresa angular

Accesorios

Juego de tornillos para plaquita 5 piezas Tipo 1	229695 1
--	----------