

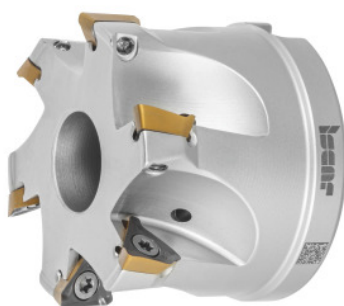

## Fresa angular HELI3MILL, con perforación, Ø DC / cantidad de cortes Z: 80/11Smm



### Datos de pedido

Número de pedido	226486 80/11S
GTIN	7291075314168
Clase de artículo	19D

### Descripción

#### Ejecución:

Sistema de fresado de esquinas fiable para una amplia gama de aplicaciones. Versiones en dos tamaños de sistema con longitudes de filo de 10 y 15 mm. Las plaquitas de corte trigonales de apoyo óptimo en el asiento garantizan unos verdaderos ángulos de 90°. Ideal para operaciones de fresado circular de taladrado y de rampa.

#### Pieza de repuesto:

Juego de tornillos para plaquita de corte n.º **229695 1** (TX10; 3,2 Nm).

### Descripción técnica

Serie	HELI3MILL
Fresado circular de taladro Ø D <sub>máx.</sub>	159 mm
Longitud total L <sub>tot</sub>	50 mm
Fresado circular de taladro a <sub>p</sub>	3,4 mm
Fresado circular de taladro Ø D <sub>mín.</sub>	156,4 mm

Número de filos Z	11
Ø D <sub>3</sub>	76 mm
Ángulo de rampa α <sub>máx.</sub>	0,8 grados
Ø de corte D <sub>c</sub>	80 mm
Longitud de rampa L para α <sub>máx.</sub>	515,62 mm
Plaquita de corte adecuada	TP..1003..
Ø de perforación de asiento	27 mm
Quality Dress	HM390 FTP D080-11-27-10
Ejecuciones de mangos	con perforación
Ángulo de ajuste κ	90 grados
Empleo de fresa	Fresado circular
Empleo de fresa	Ramping
Empleo de fresa	Ramping
Refrigeración interior	sí
Estrategia de arranque de virutas	HPC
Tipo de producto	Fresa angular

## Accesorios

Juego de tornillos para plaquita 5 piezas Tipo 1	229695 1
--------------------------------------------------	----------