

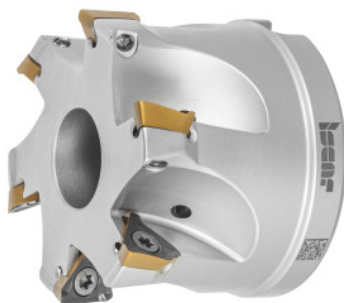

HELI3MILL-kulmajyrsin, reiällä, Ø DC / terien lkm Z: 50/6mm



Tilaustiedot

Tilausnumero	226486 50/6
GTIN	7291075314090
Tuoteluokka	19D

Kuvaus

Malli:

Prosessivarma kulmajyrsinjärjestelmä useille eri käyttösovelluksille. Kaksi järjestelmäkokoja, joiden leikkuureunan pituus on 10 ja 15 mm. Istuimen optimaalisesti tuetut trigon-kääntöterät takaavat aidot 90° olakkeet. Soveltuu erinomaisesti pyöröporausjyrsintään ja parrastukseen.

Varaosa:

Kääntöteräruuvisarja nro **229695 1** (TX10; 3,2 Nm).

Tekninen kuvaus

Porrastuspituus L kun α_{\max}	386,69 mm
Porrastuskulma α_{\max}	1,2 astetta
Kokonaispituus L_{ges}	40 mm
Sopiva kääntöterä	TP..1003..
Ø D ₃	46 mm
Terien lkm Z	6
Pyöröporausjyrsintä Ø D _{min}	96,4 mm

Terän $\varnothing D_c$	50 mm
Pyöröporausjyrsintä $\varnothing D_{max}$	99 mm
Pyöröporausjyrsintä a_p	3,1 mm
Kiinnitysreiän \varnothing	22 mm
Sarja	HELI3MILL
Valmistajamerkintä	HM390 FTP D050-6-22-10
varren malli	reiällä
Asetuskulma κ	90 astetta
Jyrsintäkäyttö	Pyöröjyrsintä
Jyrsintäkäyttö	Pyöröjyrsintä
Jyrsintäkäyttö	Parrastus
Sisäjähdytys	kyllä
Lastuamisstrategia	HPC
Tuotetyyppi	Kulmajyrsin

Tarvikkeet

Kääntöterä-ruuvisarja5 osaa Tyyppi 1

229695 1