

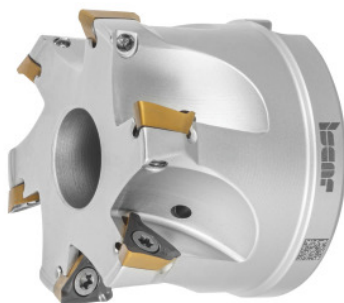

## HELI3MILL-kulmajyrsin, reiällä, Ø DC / terien lkm Z: 63/6mm



### Tilaustiedot

|              |               |
|--------------|---------------|
| Tilausnumero | 226486 63/6   |
| GTIN         | 7291075314137 |
| Tuoteluokka  | 19D           |

### Kuvaus

#### Malli:

Prosessivarma kulmajyrsinjärjestelmä useille eri käyttösovelluksille. Kaksi järjestelmäkokoja, joiden leikkuureunan pituus on 10 ja 15 mm. Istuimen optimaalisesti tuetut trigon-kääntöterät takaavat aidot 90° olakkeet. Soveltuu erinomaisesti pyöröporausjyrsintään ja parrastukseen.

#### Varaosa:

Kääntöteräruuvisarja nro **229695 1** (TX10; 3,2 Nm).

### Tekninen kuvaus

|  |             |
|--|-------------|
| Porrastuskulma $\alpha_{\max}$         | 0,9 astetta |
| Sarja                                  | HELI3MILL   |
| Sopiva kääntöterä                      | TP..1003..  |
| Porrastuspituus L kun $\alpha_{\max}$  | 515,62 mm   |
| Terän Ø D <sub>c</sub>                 | 63 mm       |
| KiinnitysreiänØ                        | 22 mm       |
| Pyöröporausjyrsintä Ø D <sub>max</sub> | 125 mm      |

|  |                        |
|--|------------------------|
| Pyöröporausjyrsintä $\varnothing D_{\min}$ | 122,4 mm               |
| Terien lkm Z                               | 6                      |
| $\varnothing D_3$                          | 59 mm                  |
| Kokonaispituus $L_{\text{ges}}$            | 45 mm                  |
| Pyöröporausjyrsintä $a_p$                  | 2,9 mm                 |
| Valmistajamerkintä                         | HM390 FTP D063-6-22-10 |
| varren malli                               | reiällä                |
| Asetuskulma $\kappa$                       | 90 astetta             |
| Jyrsintäkäyttö                             | Pyöröjyrsintä          |
| Jyrsintäkäyttö                             | Pyöröjyrsintä          |
| Jyrsintäkäyttö                             | Parrastus              |
| Sisäjähdytys                               | kyllä                  |
| Lastuamisstrategia                         | HPC                    |
| Tuotetyyppi                                | Kulmajyrsin            |

## Tarvikkeet

Kääntöterä-ruuvisarja5 osaa Tyyppi 1

229695 1