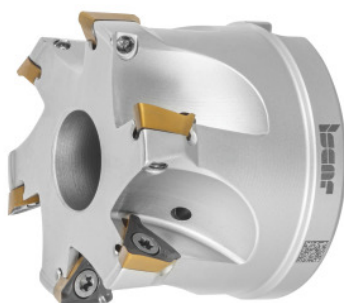

**HELI3MILL-kulmajyrsin, reiällä, Ø DC / terien lkm Z: 63/7mm****Tilaustiedot**

Tilausnumero	226486 63/7
GTIN	7291075314144
Tuoteluokka	19D

**Kuvaus****Malli:**

Prosessivarma kulmajyrsinjärjestelmä useille eri käyttösovelluksille. Kaksi järjestelmäkokoja, joiden leikkuureunan pituus on 10 ja 15 mm. Istuimen optimaalisesti tuetut trigon-kääntöterät takaavat aidot 90° olakkeet. Soveltuu erinomaisesti pyöröporausjyrsintään ja parrastukseen.

**Varaosa:**

Kääntöteräruuvisarja nro **229695 1** (TX10; 3,2 Nm).

**Tekninen kuvaus**

Kokonaispituus $L_{ges}$	45 mm
Terän Ø $D_c$	63 mm
KiinnitysreiänØ	22 mm
Ø $D_3$	59 mm
Sarja	HELI3MILL
Pyöröporausjyrsintä $a_p$	2,9 mm
Pyöröporausjyrsintä Ø $D_{max}$	125 mm

Pyöröporausjyrsintä $\varnothing D_{\min}$	122,4 mm
Porrastuspituus L kun $\alpha_{\max}$	515,62 mm
Porrastuskulma $\alpha_{\max}$	0,9 astetta
Sopiva kääntöterä	TP..1003..
Terien lkm Z	7
Valmistajamerkintä	HM390 FTP D063-7-22-10
varren malli	reiällä
Asetuskulma $\kappa$	90 astetta
Jyrsintäkäyttö	Pyöröjyrsintä
Jyrsintäkäyttö	Pyöröjyrsintä
Jyrsintäkäyttö	Parrastus
Sisäjähdytys	kyllä
Lastuamisstrategia	HPC
Tuotetyyppi	Kulmajyrsin

## Tarvikkeet

Kääntöterä-ruuvisarja5 osaa Tyyppi 1	229695 1
--------------------------------------	----------