

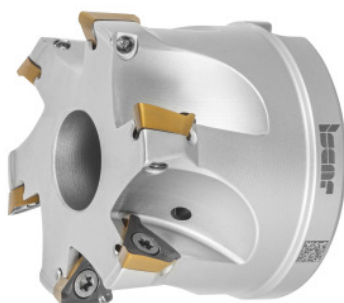

## HELI3MILL-kulmajyrsin, reiällä, Ø DC / terien lkm Z: 63/7Smm



### Tilaustiedot

Tilausnumero	226486 63/7S
GTIN	7291075314113
Tuoteluokka	19D

### Kuvaus

#### Malli:

Prosessivarma kulmajyrsinjärjestelmä useille eri käyttösovelluksille. Kaksi järjestelmäkokoja, joiden leikkuureunan pituus on 10 ja 15 mm. Istuimen optimaalisesti tuetut trigon-kääntöterät takaavat aidot 90° olakkeet. Soveltuu erinomaisesti pyöröporausjyrsintään ja parrastukseen.

#### Varaosa:

Kääntöteräruuvisarja nro **229695 1** (TX10; 3,2 Nm).

### Tekninen kuvaus

Terän Ø D <sub>c</sub>	63 mm
Pyöröporausjyrsintä Ø D <sub>max</sub>	125 mm
Terien lkm Z	7
Kokonaispituus L <sub>ges</sub>	45 mm
Ø D <sub>3</sub>	59 mm
Porrastuskulma α <sub>max</sub>	0,9 astetta
Sopiva kääntöterä	TP..1003..

Sarja	HELI3MILL
Pyöröporausjyrsintä $\varnothing D_{\min}$	122,4 mm
Pyöröporausjyrsintä $a_p$	2,9 mm
Kiinnitysreiän $\varnothing$	27 mm
Porrastuspituus L kun $\alpha_{\max}$	515,62 mm
Valmistajamerkintä	HM390 FTP D063-7-27-10
varren malli	reiällä
Asetuskulma $\kappa$	90 astetta
Jyrsintäkäyttö	Pyöröjyrsintä
Jyrsintäkäyttö	Pyöröjyrsintä
Jyrsintäkäyttö	Parrastus
Sisäjähdytys	kyllä
Lastuamisstrategia	HPC
Tuotetyyppi	Kulmajyrsin

## Tarvikkeet

Kääntöterä-ruuvisarja5 osaa Tyyppi 1

229695 1