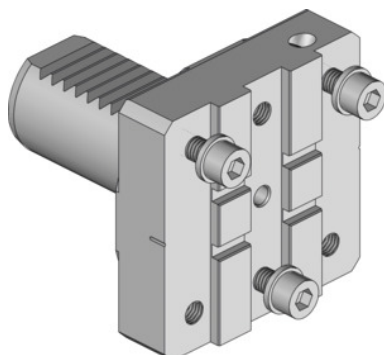

Garant
Bloc porte-lames modulaire, Type: VDI40

Données de commande

N° commande	319135 VDI40
GTIN	4045197781000
Classe d'article	31V

Description
Avantage(s):

Hauteur de pointe réglable avec précision pour des résultats d'usinage parfaits et une durée de vie constante. Possibilité de compenser les erreurs de positionnement de la tourelle.

Adapté(s) pour :

VDI40M1 et 40M2 - MAZAK Nexus Quick-Turn 100, 150, 200, 250.

Longueur L: 85 mm

Largeur B: 85 mm

Hauteur H: 16,5 mm

Pour blocs porte-lames de tronçonnage: Type 2

Description technique

Largeur B	85 mm
Longueur L	85 mm
Hauteur H	16,5 mm
Pour blocs porte-lames de tronçonnage	Type 2
Type de produit	Blocs porte-lames

