

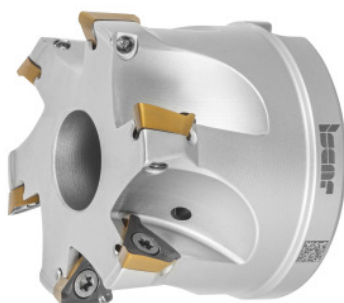

Fraise à dresser HELI3MILL, avec alésage, Ø DC / nombre de dents Z: 63/6mm



Données de commande

N° commande	226486 63/6
GTIN	7291075314137
Classe d'article	19D

Description

Exécution:

Système fiable de fraisage à dresser pour un large éventail d'applications. Deux tailles système disponibles avec longueurs d'arêtes de coupe de 10 et 15 mm. Les plaquettes trigones avec appui optimal dans le logement garantissent de véritables épaulements à 90°. Idéal pour les opérations de fraisage-alésage par interpolation et de ramping.

Pièce(s) de rechange:

Jeu de vis pour plaquettes **229695 1** (TX10; 3,2 Nm).

Description technique

Angle de plongée oblique α_{max}	0,9 degré
Série	HELI3MILL
Longueur de plongée oblique L pour α_{max}	515,62 mm
Ø dents D_c	63 mm
Ø fixation	22 mm
Perçage par interpolation Ø D_{max}	125 mm

Perçage par interpolation $\varnothing D_{\min}$	122,4 mm
Nombre de dents Z	6
$\varnothing D_3$	59 mm
Longueur totale L_{tot}	45 mm
Perçage par interpolation a_p	2,9 mm
Référence fabricant	HM390 FTP D063-6-22-10
Type de queue	avec alésage
Angle d'attaque κ	90 degré
Application de fraisage	Ramping
Application de fraisage	Fraisage circulaire
Application de fraisage	Fraisage par interpolation
Arrosage interne	oui
Méthode d'usinage	HPC
Type de produit	Fraise à dresser

Accessoires

Jeu de vis pour plaquettes 5 pièces Type 1	229695 1
--	----------