

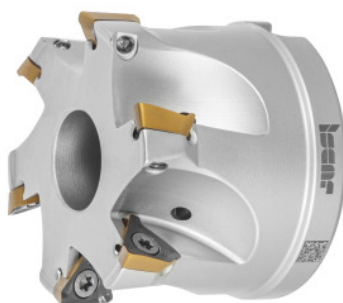

## Fraise à dresser HELI3MILL, avec alésage, Ø DC / nombre de dents Z: 63/6Smm



### Données de commande

N° commande	226486 63/6S
GTIN	7291075314106
Classe d'article	19D

### Description

#### Exécution:

Système fiable de fraisage à dresser pour un large éventail d'applications. Deux tailles système disponibles avec longueurs d'arêtes de coupe de 10 et 15 mm. Les plaquettes trigones avec appui optimal dans le logement garantissent de véritables épaulements à 90°. Idéal pour les opérations de fraisage-alésage par interpolation et de ramping.

#### Pièce(s) de rechange:

Jeu de vis pour plaquettes **229695 1** (TX10; 3,2 Nm).

### Description technique

Longueur de plongée oblique L pour $\alpha_{\max}$	515,62 mm
Ø fixation	27 mm
Nombre de dents Z	6
Perçage par interpolation Ø $D_{\max}$	125 mm
Perçage par interpolation Ø $D_{\min}$	122,4 mm
Ø $D_3$	59 mm

Série	HELI3MILL
Longueur totale $L_{tot}$	45 mm
Angle de plongée oblique $\alpha_{max}$	0,9 degré
Perçage par interpolation $a_p$	2,9 mm
Ø dents $D_c$	63 mm
Référence fabricant	HM390 FTP D063-6-27-10
Type de queue	avec alésage
Angle d'attaque $\kappa$	90 degré
Application de fraisage	Ramping
Application de fraisage	Fraisage circulaire
Application de fraisage	Fraisage par interpolation
Arrosage interne	oui
Méthode d'usinage	HPC
Type de produit	Fraise à dresser

## Accessoires

Jeu de vis pour plaquettes 5 pièces Type 1

229695 1