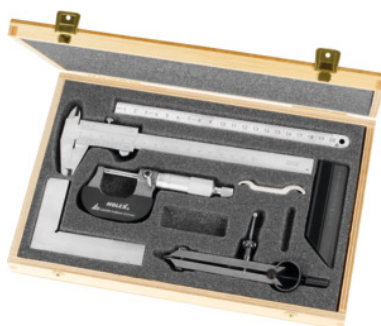

**Garnitura mjernog alata, broj mjernih alata: 6****Podaci za narudžbu**

Broj narudžbe	419190 6
GTIN	4045197719775
Razred artikla	41Z

**Opis****Dio isporuke:**

Uključuje drvenu kutiju.

1 **HOLEX pomično mjerilo** br. 410200 vel. 150 mm.

1 **HOLEX mikrometar** br. 420200 vel. 0 – 25 mm.

1 **HOLEX plosnati kutnik** br. 452590 vel. 100x70 mm, preciznost DIN 875/2.

1 **HOLEX tanko ravnalo** br. 460100 vel. 100 mm duljine.

1 savitljivo **čelično mjerilo** br. 461800 vel. 200 mm duljine.

1 **šestar s oprugom** br. 457000 vel. 120 mm duljine, s izmjenjivim vrhovima.

Vrsta proizvoda: miješani set mjernih alata

**Tehnički opis**

Broj mjernih alata	6
Mjerna tehnika	analogno
Kalibriranje	S1
Vrsta proizvoda	Garnitura mjernih alata

**Usluge**

Kalibriranje Garnitura mjernih alata sadržaj garniture 6	011040 6
Označavanje laserska izrada natpisa tip	018940
Kalibriranje Garnitura mjernih alata sadržaj garniture 6	020400 6

---

**Pribor**

Pomično mjerilo Nonius 1/20 mjerno područje 150 mm	410200 150
Mikrometar mjerno područje 0-25 mm	420200 0-25
Vlasno brunirano ravnalo u futroli duljina 100 mm	460100 100
Opružni šestar sa šiljkom duljina D (L) 120 mm	457000 120
Čelična mjerina traka, uska, nehrđajuća matirana Ukupna duljina 200 mm	461800 200
Kutnik bez oslonca Točnost 2 duljina krakova 100X70 mm	452590 100X70
Drvena kutija za garniture mjernog alata broj udubljenja 6	419200 6