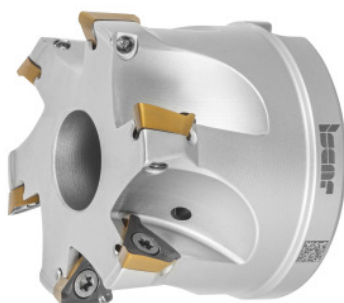

**HELI3MILL kutna glodača glava, s provrtom, \varnothing DC / broj oštrica Z: 63/7mm****Podaci za narudžbu**

Broj narudžbe	226486 63/7
GTIN	7291075314144
Razred artikla	19D

Opis**Izvedba:**

Pouzdan sustav za glodanje kutova za širok raspon primjena. Izvedbe u dvije veličine sustava s duljinom oštrice od 10 i 15 mm. Optimalno poduprte trigonske izmjenjive rezne pločice jamče prava ramena od 90°. Najprikladnije za radnje kružnog glodanja i uranjanja.

Zamjenski dio:

Set vijaka za izmjenjive rezne pločice br. **229695 1** (TX10; 3,2 Nm).

Tehnički opis

Ukupna duljina L_{ukupno}	45 mm
\varnothing reza D_c	63 mm
\varnothing prihvatne rupe	22 mm
$\varnothing D_3$	59 mm
Serijski naziv	HELI3MILL
Interpolacija a_p	2,9 mm
Interpolacija $\varnothing D_{\text{maks}}$	125 mm

Interpolacija $\varnothing D_{\min}$	122,4 mm
Max duljina uranjanja L za α_{\max}	515,62 mm
Kut uranjanja α_{\max}	0,9 stupanj
odgovarajuće izmjenjive rezne pločice	TP..1003..
Broj oštrica Z	7
Oznaka proizvođača	HM390 FTP D063-7-22-10
Izvedba drške	s provrtom
Kut rezne oštrice κ	90 stupanj
Primjena glodala	Uranjanje
Primjena glodala	Ukopavanje
Primjena glodala	Uranjanje
Unutarnje hlađenje	da
Strategija rezanja	HPC
Vrsta proizvoda	Kutna glodača glava

Pribor

Set vijaka za izmjenjive rezne pločice5-dijelna Tip 1	229695 1
---	----------