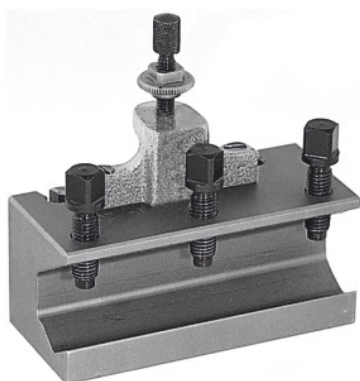

**Brzoizmjenjivi držač alata za unutarnje tokarenje, tip: C50****Podaci za narudžbu**

Broj narudžbe	318200 C50
GTIN	4045197316127
Razred artikla	36A

Opis**Upotreba:**

Za prihvat držača za unutarnje tokarenje i drugog alata s cilindričnim drškom. Opremljeno vijkom za podešavanje visine i s 3 pritezna vijka za alat.

Tehnički opis

Duljina	160 mm
Odgovarajuće za br. 318000	C
za Ø držača za unutarnje tokarenje	50 mm
Tip	C50
Vrsta proizvoda	Čelični držač