

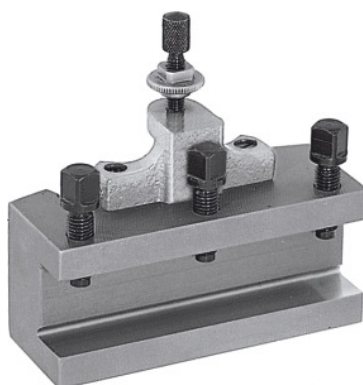

Gyorsváltó esztergakés tartó, Típus: E25/100



Rendelési adatok

Rendelés száma	318100 E25/100
GTIN	2050002067509
Árucikk kategória	36A

Leírás

Kivitel:

Sík szerszámfelfekvő felülettel. Állítható magasságú biztosítható csavarral és 3 szerszámfelfogó csavarral felszerelve.

Figyelem:

A 318110 – 318130 sz. pótalkatrészek rendelésénél kérjük az alkatrész számát és a gyorsváltó esztergakés-tartó A, B, C vagy E méretét adja meg.

Műszaki leírás

Szerszámefogó magassága	25 mm
Típus	E25/100
Hossz	100 mm
Szerszámfelfekvő felület vastagsága W	12 mm
318000 cikkszámhoz	E
Termék fajtája	Késtartó

