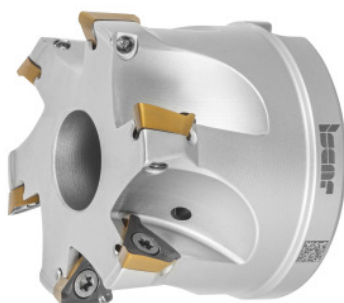

**HELI3MILL sarokmaró, furattal, Ø DC / vágóélek száma Z: 40/5mm****Rendelési adatok**

Rendelés száma	226486 40/5
GTIN	7291075314076
Árucikk kategória	19D

Leírás**Kivitel:**

Folyamatbiztos sarokmaró rendszer széles felhasználási spektrumhoz. Kétféle rendszerméretben, 10 és 15 mm vágóél hosszúsággal. A fészekben optimálisan megtámasztott trigon váltólapkák ténylegesen 90°-os vállakat garantálnak. Kiválóan alkalmas fúró cirkuláris marási műveletekhez és ferde anyagba merüléshez.

Alkatrész:

Váltólapka csavar készlet **229695 1** sz. (TX10; 3,2 Nm).

Műszaki leírás

Ø D ₃	36 mm
Felfogó furat Ø	16 mm
Interpolációs marás Ø D _{max}	79 mm
Teljes hossz L _{ges}	40 mm
Ferde bemarkási szög α _{max}	1,6 fok
Vágóélek száma Z	5

Interpolációs marás $\varnothing D_{\min}$	76,4 mm
Ferde bemarási hossz L az α_{\max} -hoz	289,98 mm
Interpolációs marás a_p	3,2 mm
Sorozat	HELI3MILL
Vágóél $\varnothing D_c$	40 mm
Hozzávaló váltólapka	TP..1003..
Gyártó jelölése	HM390 FTP D040-5-16-10
Szárkivitel	furattal
Beállítási szög κ	90 fok
Marási felhasználási	Üregmarás
Marási felhasználási	Ferde anyagba merülés
Marási felhasználási	Cirkuláris marás
belső hűtés	igen
Forgácsolási stratégia	HPC
Termék fajtája	Sarokmaró

Tartozék

Váltólapka csavar készlet 5 darabos Típus 1	229695 1
---	----------