

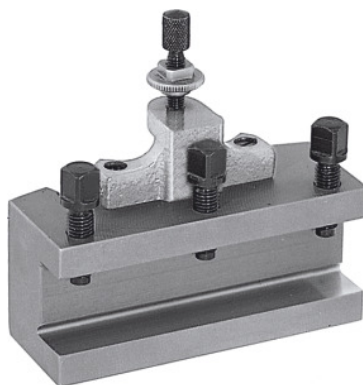

Gyorsváltó esztergakés tartó, Típus: C40/150



Rendelési adatok

Rendelés száma	318100 C40/150
GTIN	4045197315830
Árucikk kategória	36A

Leírás

Kivitel:

Sík szerszámfelfekvő felülettel. Állítható magasságú biztosítható csavarral és 3 szerszámfelfogó csavarral felszerelve.

Figyelem:

A 318110 – 318130 sz. pótalkatrészek rendelésénél kérjük az alkatrész számát és a gyorsváltó esztergakés-tartó A, B, C vagy E méretét adja meg.

Műszaki leírás

Szerszámfelfekvő felület vastagsága W	17 mm
Hossz	150 mm
Típus	C40/150
318000 cikkszámhoz	C
Szerszám befogó magassága	40 mm
Termék fajtája	Késtartó

